

## **Prawa autorskie**

Niniejsza publikacja, wraz ze wszystkimi fotografiami, ilustracjami i oprogramowaniem, chroniona jest międzynarodowym prawem autorskim. Wszystkie prawa zastrzeżone. Ani instrukcja, ani jakikolwiek materiał w niej zawarty nie mogą być reprodukowane bez pisemnej zgody autora.

© Copyright 2012

## **Klauzula wyłączenia odpowiedzialności**

Informacje umieszczone w tym dokumencie mogą zostać zmienione bez uprzedzenia. Producent nie udziela żadnego rodzaju rękojmi ani gwarancji w odniesieniu do zawartości niniejszej instrukcji, w szczególności do: gwarancji w zakresie zastosowania i przydatności do określonego celu. Producent zastrzega sobie prawo do nanoszenia poprawek i wprowadzania zmian w niniejszej instrukcji bez obowiązku informowania o tym kogokolwiek.

## **Znaki Handlowe**

Kensington jest amerykańskim znakiem handlowym firmy ACCO Brand Corporation, zarejestrowanym lub będącym w trakcie rejestracji w innych krajach na całym świecie.



HDMI, logo HDMI i High-Definition Multimedia Interface, to znaki towarowe lub zastrzeżone znaki towarowe HDMI Licensing LLC w Stanach Zjednoczonych i w innych krajach.

Wszystkie inne nazwy produktów wymienione w niniejszej instrukcji są uznanymi nazwami należącymi do ich właścicieli.

## Ważne informacje dotyczące bezpieczeństwa

**Ważne:**

Radzimy dokładnie zapoznać się z tym rozdziałem przed uruchomieniem projektora. Dzięki niniejszym wskazówkom dotyczącym bezpieczeństwa i zasad użytkowania będziesz mógł bezpiecznie korzystać z projektora przez wiele lat. Zachowaj tę instrukcję na przyszłość.

### Użyte symbole

Na obudowie urządzenia i w niniejszej instrukcji znajdują się symbole ostrzegające przed niebezpiecznymi sytuacjami.

Symbole te zostały opisane w następujący sposób.

**Uwaga:**

Przekazuje dodatkowe informacje dotyczące bieżącego tematu.

**Ważne:**

Przekazuje dodatkowe informacje, które nie powinny zostać przeoczone.

**Ostrzeżenie:**

Ostrzega przed sytuacjami, w których może dojść do uszkodzenia urządzenia.

**Niebezpieczeństwo:**

Ostrzega przed sytuacjami, w których może dojść do uszkodzenia urządzenia, bezpośredniego niebezpieczeństwa lub uszkodzenia ciała.

W całej instrukcji części składowe i poszczególne elementy menu OSD zaznaczone są tłustym drukiem, jak poniżej:

“Naciśnij przycisk **Menu** w pilocie zdalnego sterowania i otwórz menu **Główne**.”

### Ogólne informacje dotyczące bezpieczeństwa

- Nie otwieraj pokrywy urządzenia. Poza lampą użytkownik nie może wymieniać żadnych części samodzielnie. W celu naprawy skontaktuj się z wykwalifikowanymi fachowcami.
- Przestrzegaj wszystkich uwag i ostrzeżeń zawartych w instrukcji obsługi lub znajdujących się na obudowie urządzenia.
- Lampa projekcyjna jest tak zaprojektowana, by dawać mocne jaskrawe światło. Nie patrz w obiektyw, gdy jest włączona, gdyż może to spowodować uszkodzenie wzroku.
- Nie stawiaj urządzenia na niestabilnej powierzchni, wózku lub stojaku.
- Nie korzystaj z projektora w pobliżu wody, bezpośrednio na słońcu lub w pobliżu źródła ciepła.
- Nie kładź na projektorze ciężki przedmiotów, takich jak książki czy torby.

### Uwagi na temat instalacji projektora

- Ustaw projektor w pozycji poziomej.  
**Kąt nachylenia projektora nie powinien przekraczać 15 stopni**, projektora nie należy także instalować w inny sposób niż w pozycji montażu biurkowego lub sufitowego, w przeciwnym razie może znacząco się zmniejszyć żywotność lampy i może to doprowadzić do **innych nieprzewidywalnych szkód**.



- Zostaw wolną przestrzeń w odległości 50 cm od otworów wentylacyjnych.

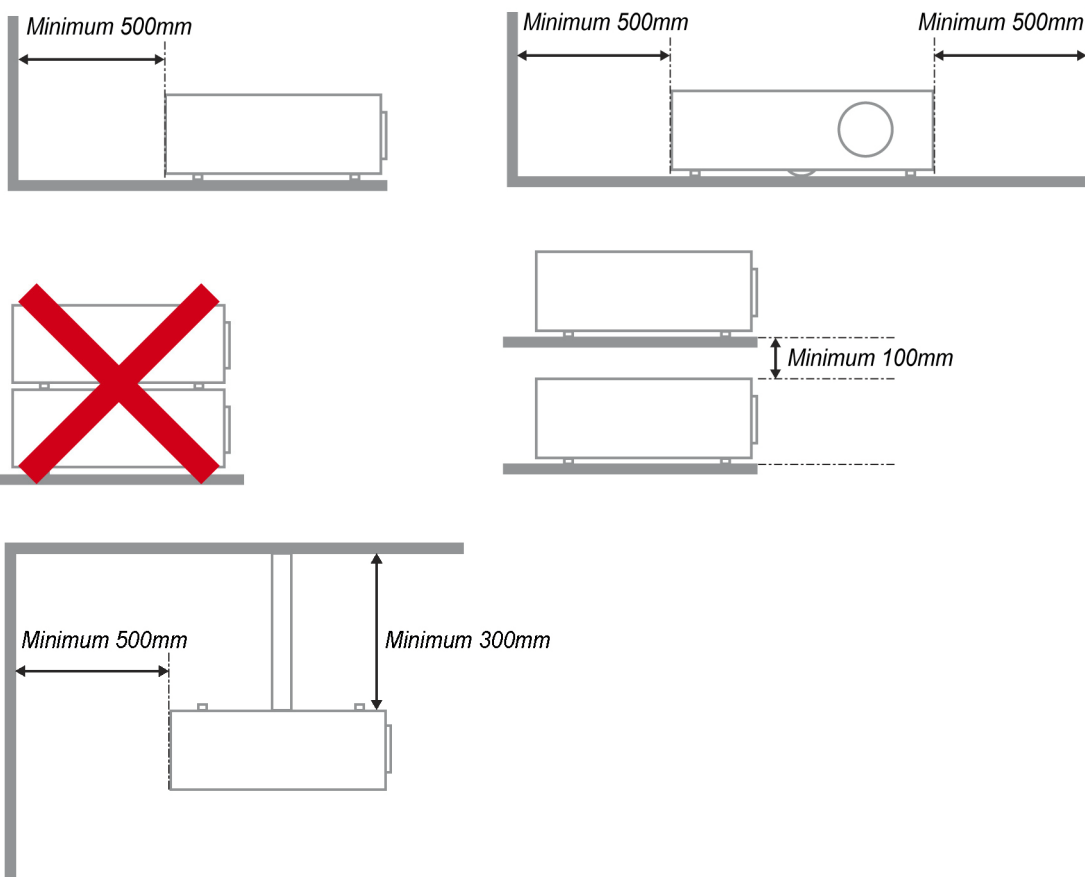

- Upewnij się, czy otwory wlotowe nie pobierają gorącego powietrza z otworów wylotowych.
- Podczas używania projektora w zamkniętym miejscu należy się upewnić, że temperatura powietrza w zamkniętym miejscu, nie przekracza temperatury działania projektora oraz, że nie jest zasłonięty wlot i wylot powietrza.
- Wszystkie obudowy powinny posiadać certyfikat oceny termicznej, aby mieć pewność, że projektor nie użyje ponownie rozgrzanego powietrza wylotowego, ponieważ może to spowodować wyłączenie urządzenia nawet, jeśli temperatura obudowy mieści się w akceptowalnym zakresie działania.

### **Sprawdzanie miejsca instalacji urządzenia**

- Do zasilania należy użyć gniazdo z 3-bolcami (z przewodem uziemiającym), aby zapewnić prawidłowe uziemienie i wyrównany potencjał uziemienia dla wszystkich urządzeń systemu projektora.
- Należy użyć przewód zasilający dostarczony z projektorem. Jeśli któregoś elementu brakuje, jako zamiennik można użyć inny, odpowiedni 3-bolcowy przewód zasilający (z przewodem uziemienia); jednakże nie należy używać przewodu zasilającego z wtyczką 2-bolcową.
- Należy sprawdzić, czy napięcie jest stałe, prawidłowo uziemione i czy nie ma wpływu prądu.
- Należy zmierzyć całkowity pobór mocy, który nie powinien przekraczać bezpiecznej wartości. Nie należy dopuszczać do zwarć ani innych zagrożeń.
- Przy pracy w miejscach wysoko położonych należy włączać tryb Altitude Mode (Tryb wysokości).
- Projektor można montować tylko w pozycji stojącej lub odwróconej.
- W przypadku instalacji wspornika należy go dokładnie zamocować, pamiętając o tym, aby nie przekroczyć wytrzymałości mocowania.
- Nie należy instalować w pobliżu przewodów klimatyzacji ani głośników subniskotonowych.
- Nie należy instalować w miejscach o wysokiej temperaturze lub niewydolnym chłodzeniu ani w miejscach silnie zakurzonych.
- Urządzenie powinno znajdować się z dala od lamp fluorescencyjnych, aby nie doszło do awarii w wyniku interferencji fal podczerwonych.
- Złącze VGA IN (Wejście VGA) należy podłączyć do portu VGA IN (Wejście VGA). Należy pamiętać, że złącze powinno być włożone ciasno i zamocowane śrubami po obu stronach, aby zapewnić prawidłowe połączenie przewodu sygnałowego w celu uzyskania optymalnego efektu wyświetlania.
- Złącze AUDIO IN (Wejście audio) powinno być podłączone do portu AUDIO IN (Wejście audio) i NIE MOŻE zostać podłączone do portu AUDIO OUT (Wyjście audio) lub do innych portów, takich jak BNC, RCA; w przeciwnym razie, może to doprowadzić do wyciszenia wyjścia, a nawet do USZKODZENIA portu.
- Projektor należy montować na wysokości powyżej 200 cm, aby uniknąć jego uszkodzenia.
- Przewód zasilający i kabel sygnałowy należy podłączać przed włączeniem zasilania projektora. Aby nie uszkodzić projektora, podczas uruchamiania projektora i jego działania, NIE należy wkładać lub wyjmować kabla sygnałowego lub przewodu zasilającego.

### **Uwagi dotyczące chłodzenia**

#### **Wylot powietrza**

- Aby zapewnić należyte chłodzenie, wylot powietrza powinien znajdować się nie bliżej niż 50 cm od innych przedmiotów.
- Wylot powietrza nie powinien być skierowany wprost na obiektyw innego projektora, aby uniknąć zniekształcenia obrazu.
- Wylot powietrza powinien znajdować się przynajmniej 100 cm od wlotów powietrza innych projektorów.
- Podczas używania projektor wytwarza duże ilości ciepła. Wewnętrzny wentylator he internal fan usuwa ciepło z projektora podczas wyłączenia i proces ten może być przez pewien czas kontynuowany. Po przejściu projektora do stanu TRYB OCZEKIWANIA, naciśnij przycisk zasilania prądem zmiennym w celu wyłączenia projektora i odłącz przewód zasilający. NIE należy odłączać przewodu zasilającego w trakcie procesu wyłączenia, może to spowodować uszkodzenie projektora. W międzyczasie, opóźnione wytworzone ciepło może także wpłynąć na skrócenie żywotności projektora. Proces wyłączenia zależy od używanego modelu. W każdym przypadku przewód zasilający można odłączyć, po przejściu projektora do stanu OCZEKIWANIE.

#### **Wlot powietrza**

- Wokół wlotu powietrza powinno być przynajmniej 30 cm wolnego miejsca.
- Wlot powinien znajdować się z dala od innych źródeł ciepła.
- Należy unikać miejsc silnie zakurzonych.

## **Wybór projektora**

### **Łączenie krawędzi**

Przy wyborze projektora ważna jest nie tylko jasność, równowaga bieli i obiektyw, lecz także stabilność.

- Projektor powinien nagrzewać się od 30 do 60 minut przed użyciem.
- Po przesunięciu obiektywu nie powinny występować żadne zniekształcenia optyczne, np. trapezowe lub beczkowe.
- Obiektyw do szybkiego demontażu należy dokładnie zamocować, nie poruszając przypadkowo silnika elektrycznego. Ekran nie powinien być przesunięty przez długi czas użytkowania ani podczas uruchamiania lub wyłączenia projektora.
- Projektor działa w sześciosiowym systemie regulacji kolorów (R,G,B,Y,C,W). Regulacja projektora obejmuje następujące parametry: Hue (Barwa), Saturation (Nasycenie), Gain (Wzmocnienie).
- Projekcja pionowa lub w trybie 360 stopni. Należy **SPRAWDZIĆ** konstrukcję lampy i jej charakterystykę starzenia, aby uniknąć konfliktu z klientem.

### **Kabel HDMI**

Sygnal funkcji łączenia krawędzi wymaga transmisji cyfrowej. Dla zapewnienia wysokiej jakości sygnału konieczne są cztery pary przewodów w technologii TMDS o impedancji 100  $\Omega$  i następującym przekroju:

- 5 M : AWG 26
- 10 M : AWG 24
- 15 M : AWG 22
- 20 M : AWG 22
- 25 M : AWG 22

### Bezpieczeństwo dotyczące zasilania

- Używaj wyłącznie kabla zasilania znajdującego się w komplecie.
- Nie kładź na nim żadnych przedmiotów. Kabel zasilania umieść w miejscu, gdzie nie będzie narażony na zdeptanie.
- Jeśli przez dłuższy czas nie używasz pilota zdalnego sterowania, wyjmij z niego baterie.

### Wymiana lampy

Źle wykonana wymiana lampy może narazić użytkownika na niebezpieczeństwo. W rozdziale *Wymiana lampy projekcyjnej* na stronie 57 znajdziesz przejrzyste wskazówki odnośnie wymiany lampy. Nim wymienisz lampę:

- Odłącz kabel zasilania.
- Odczekaj ok. 1 godziny aż lampa wystygnie.

#### **Ostrzeżenie:**

*W rzadkich przypadkach żarówka lampy może podczas normalnego działania ulec spaleni, w wyniku czego z tylnego otworu wylotowego wydobywać się będzie pył lub kawałki szkła.*

*Nie wolno wdychać ani dotykać pyłu i kawałków szkła. W przeciwnym razie może dojść do obrażeń ciała.*

*Nie należy nigdy zbliżać twarzy do otworu wylotowego, aby nie doszło do obrażeń spowodowanych gazem lub kawałkami rozbitej lampy.*

### Czyszczenie projektora

- Przed czyszczeniem odłącz kabel zasilania. Patrz rozdział *Czyszczenie projektora* na stronie 60.
- Odczekaj ok. 1 godziny aż lampa wystygnie.

### Ostrzeżenia dotyczące regulacji prawnych

Przed zainstalowaniem i użyciem projektora zapoznaj się z regulacjami prawnymi w rozdziale *Regulacje prawne* na stronie 72.

### Ważne informacje dotyczące recyklingu:



Lampa(y) zawierają rtęć. Produkt ten może zawierać inne elektroniczne części, które są niebezpieczne, jeśli nie zostaną odpowiednio zutylizowane. Recykling lub utylizacja powinny odbywać się zgodnie z lokalnym, stanowym lub federalnym prawem. Więcej informacji znajdziesz w Electronic Industries Alliance na stronie [WWW.EIAE.ORG](http://WWW.EIAE.ORG). Informacje na temat utylizacji lampy znaleźć można na stronie [WWW.LAMPRECYCLE.ORG](http://WWW.LAMPRECYCLE.ORG).

### Objaśnienie symboli



UTYLIZACJA: Sprzętu elektrycznego lub elektronicznego nie wyrzucaj do domowych lub miejskich śmietników. Kraje UE zobowiązane są do korzystania ze specjalnych usług recyklingu.

## Główne cechy

- *Lekkie urządzenie, łatwe do spakowania i transportu.*
- *Kompatybilne ze wszystkimi najważniejszymi standardami wideo, w tym: NTSC, PAL i SECAM.*
- *Duża jasność umożliwia projekcję w dzień i w oświetlonych pomieszczeniach.*
- *Uzyskuje precyzyjny i czysty obraz, obsługując rozdzielczość do UXGA przy 16,7 milionie kolorów.*
- *Łatwo dostosowujące się ustawienia umożliwiają projekcję z przodu i tyłu ekranu.*
- *Projekcja line-of-vision (oś widzenia), stosując zaawansowaną korekcję zniekształcenia trapezowego, pozwala na projekcje obrazów pod kątem.*
- *Automatyczne wykrywanie źródła sygnału.*

## O Instrukcji Obsługi

Niniejsza instrukcja przeznaczona jest dla ostatecznych użytkowników i opisuje, jak zainstalować i obsługiwać projektor DLP. O ile to możliwe, informacja na dany temat, np. ilustracja i jej opis, znajduje się na jednej stronie.. Format dopasowany do drukarki ułatwia korzystanie z instrukcji i pozwala zaoszczędzić papier, a tym samym chronić środowisko. Zaleca się drukowanie tylko tych rozdziałów, które są potrzebne.

## Spis treści

<b>ROZPOCZĘCIE PRACY</b> .....	<b>1</b>
ELEMENTY KOMPLETU.....	1
WIDOKI CZĘŚCI PROJEKTORA.....	2
<i>Widok od strony przedniej-prawej</i> .....	2
<i>Widok z góry - Przyciski menu ekranowego (OSD) i diody LED</i> .....	3
<i>Widok od strony tylnej</i> .....	4
<i>Widok od dołu</i> .....	5
ELEMENTY PILOTA ZDALNEGO STEROWANIA.....	6
<i>Umieszczanie baterii w pilocie zdalnego sterowania</i> .....	8
ZAKRES DZIAŁANIA PILOTA ZDALNEGO STEROWANIA.....	9
PRZYCISKI W PROJEKTORZE I NA PILOCIE ZDALNEGO STEROWANIA.....	9
<b>USTAWIENIA I DZIAŁANIE</b> .....	<b>10</b>
WŁĄCZANIE I WYŁĄCZANIE PROJEKTORA.....	10
USTAWIENIA HASŁA DOSTĘPU (BLOKADA BEZPIECZEŃSTWA).....	12
USTAWIANIE WYSOKOŚCI PROJEKTORA.....	14
REGULACJA POWIĘKSZENIA, OSTROŚCI I KOREKCJA ZNIEKSZTAŁCENIA TRAPEZOWEGO.....	15
USTAWIANIE GŁOŚNOŚCI.....	15
<b>USTAWIENIA MENU OSD</b> .....	<b>16</b>
PRZYCISKI MENU OSD.....	16
<i>Nawigacja OSD</i> .....	16
USTAWIENIE JĘZYKA OSD.....	17
PRZEGLĄD MENU OSD.....	18
PRZEGLĄD POD-MENU OSD.....	19
MENU OBRAZ.....	20
<i>Funkcje Zaawansowane</i> .....	21
<i>Zarządzanie kolorami</i> .....	22
MENU KOMPUTER.....	23
MENU WIDEO/AUDIO.....	24
<i>Audio</i> .....	25
MENU INSTALACJA I.....	26
<i>Funkcje zaawansowane</i> .....	27
MENU INSTALACJA II.....	28
<i>Funkcje Zaawansowane</i> .....	29
<i>Ustawienia fabryczne</i> .....	38
<i>Status</i> .....	38
<b>INFORMACJE OGÓLNE O MULTIMEDIACH</b> .....	<b>39</b>
CECHY.....	39
MENU MULTIMEDIÓW.....	39
<b>USTAWIENIA MENU</b> .....	<b>40</b>
MULTIMEDIA.....	40
WYŚWIETLACZ VIVI.....	41
USTAWIENIA.....	42
<i>System</i> .....	42
<i>Video</i> .....	42
<i>Zdjęcia</i> .....	43
<i>Audio</i> .....	43
<i>Wifi</i> .....	44
<b>KORZYSTANIE Z MULTIMEDIÓW</b> .....	<b>45</b>
INSTALOWANIE WYŚWIETLACZA VIVI.....	45
<i>Wymagania ViVi Display</i> .....	45
WYKONYWANIE PODŁĄCZEŃ.....	46
<i>Połączenie sieci przewodowej</i> .....	46
<i>Podłączanie przez WiFi</i> .....	47



<i>Podłączanie urządzenia USB</i> .....	49
WYŚWIETLANIE MULTIMEDIÓW .....	50
<i>Przeglądanie zdjęć</i> .....	50
<i>Oglądanie filmów</i> .....	51
<i>Muzyka</i> .....	52
<i>Przeglądarka Office</i> .....	54
<b>DANE TECHNICZNE OBSŁUGIWANYCH MULTIMEDIÓW .....</b>	<b>55</b>
OBSŁUGIWANE FORMATY ZDJĘĆ.....	55
OBSŁUGIWANE FORMATY MUZYKI.....	55
OBSŁUGIWANE FORMATY FILMÓW .....	56
OBSŁUGIWANE FORMATY DOKUMENTÓW .....	56
<b>KONSERWACJA I BEZPIECZEŃSTWO .....</b>	<b>57</b>
WYMIANA LAMPY PROJEKCYJNEJ .....	57
<i>Zerowanie czasu pracy lampy</i> .....	59
CZYSZCZENIE PROJEKTORA .....	60
<i>Czyszczenie obiektywu</i> .....	60
<i>Czyszczenie obudowy</i> .....	60
KORZYSTANIE Z SYSTEMU KENSINGTON® LOCK & UŻYWANIE LISTWY ZABEZPIECZENIA .....	61
<i>Korzystanie z systemu Kensington® Lock</i> .....	61
<i>Używanie listwy zabezpieczenia</i> .....	61
<b>ROZWIĄZYWANIE PROBLEMÓW .....</b>	<b>62</b>
NAJCZĘŚCIEJ SPOTYKANE PROBLEMY I SPOSOBY ICH ROZWIĄZYWANIA .....	62
WSKAZÓWKI DOTYCZĄCE ROZWIĄZYWANIA PROBLEMÓW .....	62
DIODY INFORMUJĄCE O BŁĘDACH.....	63
PROBLEMY Z OBRAZEM .....	63
PROBLEMY Z LAMPĄ .....	64
PROBLEMY Z PILOTEM ZDALNEGO STEROWANIA .....	64
PROBLEMY Z DŹWIĘKIEM.....	65
ODDAWANIE PROJEKTORA DO NAPRAWY .....	65
PYTANIA I ODPOWIEDZI DOTYCZĄCE HDMI .....	66
<b>DANE TECHNICZNE .....</b>	<b>67</b>
DANE TECHNICZNE .....	67
ODLEGŁOŚĆ PROJEKTORA OD EKRANU I ROZMIAR WYŚWIETLANEGO OBRAZU .....	68
<i>Tabela odległości i rozmiaru ekranu</i> .....	68
TABELA TRYBU SYNCHRONIZACJI.....	69
ROZMIARY PROJEKTORA.....	71
<b>REGULACJE PRAWNE .....</b>	<b>72</b>
OSTRZEŻENIA FCC.....	72
KANADA .....	72
CERTYFIKACJE BEZPIECZEŃSTWA .....	72
<b>DODATEK I .....</b>	<b>73</b>
PROTOKÓŁ RS-232C .....	73

## ROZPOCZĘCIE PRACY

### Elementy kompletu

Rozpakuj ostrożnie projektor i sprawdź, czy są następujące elementy:

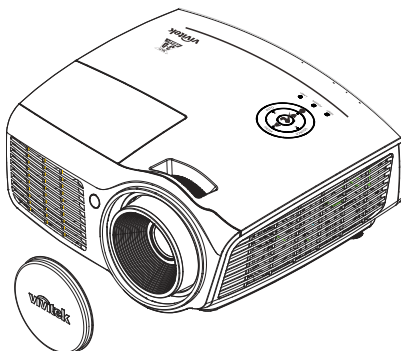

PROJEKTOR DLP Z NASADKĄ OBIEKTYWU

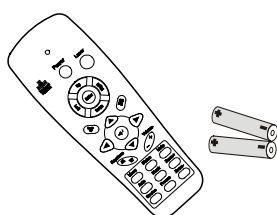

PILOT ZDALNEGO  
STEROWANIA  
(Z DWIEMA BATERIAMI  
AAA)

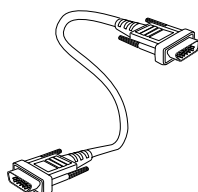

KABEL RGB

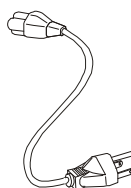

KABEL ZASILANIA

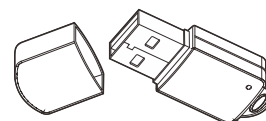

KLUCZ WIFI (OPCJA)

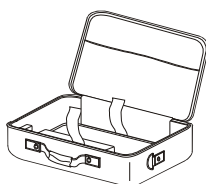

TORBA  
(OPCJONALNY)



CD-ROM  
(Z NINIEJSZĄ INSTRUKCJĄ  
OBSŁUGI)

INSTRUKCJA SZYBKIEGO  
URUCHOMIENIA



KARTA GWARANCYJNA

Jeśli brakuje któregoś z elementów, jest on uszkodzony lub urządzenie nie działa, skontaktuj się ze sprzedawcą sprzętu. Zatrzymaj oryginalne opakowanie na wypadek, gdyby kiedyś zaszła potrzeba oddania sprzętu do naprawy.

**Ostrzeżenie:**

Nie należy używać projektora w zakurzonym otoczeniu.

## Widoki części projektora

### Widok od strony przedniej-prawej

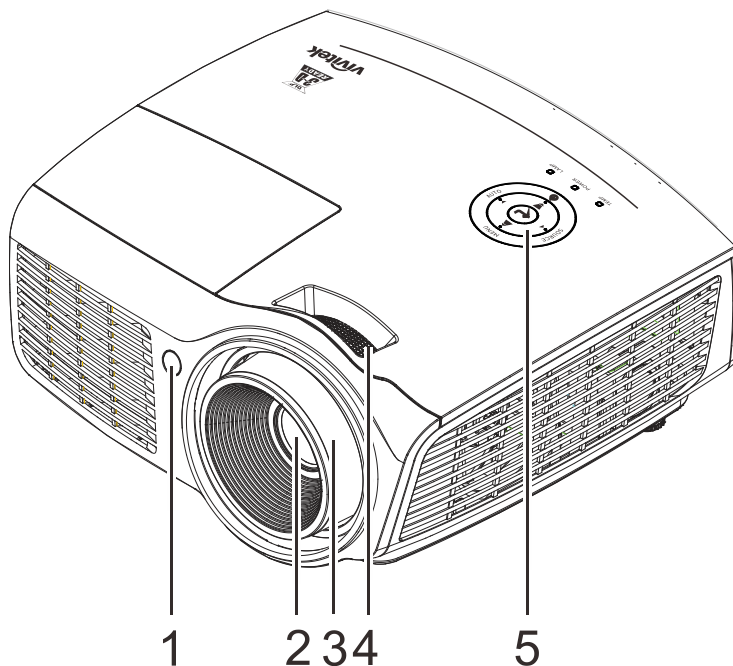

LP.	NAZWA	OPIS	STR.
1.	Odbiornik podczerwieni	Odbiornik sygnału podczerwieni z pilota zdłanego sterowania	
2.	Obiektyw	Obiektyw projekcji	
3.	Pokrętko ostrości	Wyostrza projektowany obraz	15
4.	Pokrętko powiększenia	Zwiększa obraz projekcji	
5.	Przyciski funkcji	Patrz Widok z góry – Przyciski menu ekranowego (OSD) i diody LED.	3

**Ważne:**

Szczeliny wentylacyjne projektora umożliwiają dobrą cyrkulację powietrza, co zapewnia chłodzenie lampy projektora. Nie należy zasłaniać żadnych otworów wentylacyjnych.

Widok z góry - Przyciski menu ekranowego (OSD) i diody LED

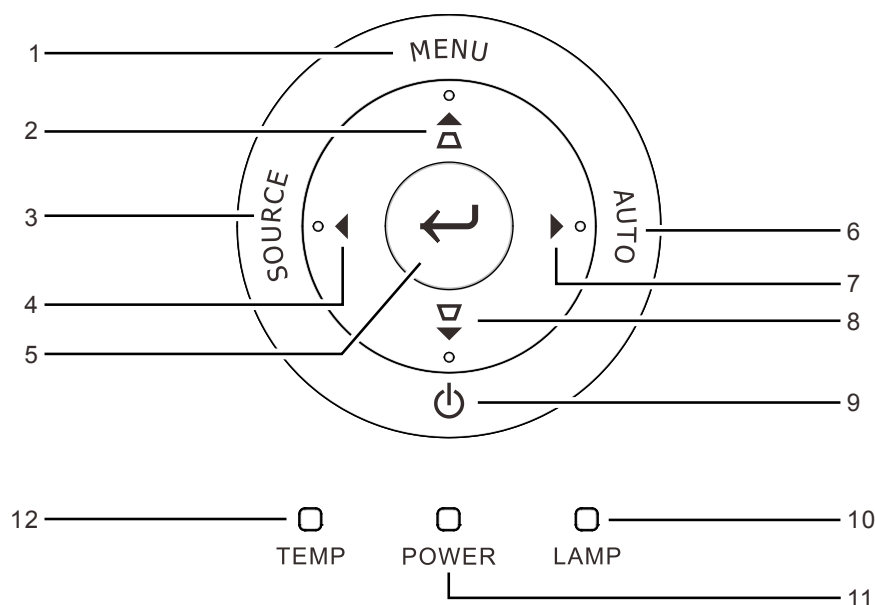





LP	NAZWA	OPIS		STR.
1.	MENU	Otwieranie i opuszczanie menu OSD		16
2.	▲ (Kursor w górę) / Keystone+	Nawigacja i zmiana ustawień w menu szybkiego dostępu OSD - Do regulacji Keystone W ramach funkcji mediów: Wprowadzanie i potwierdzanie ustawień w menu ekranowym		16
3.	SOURCE (Źródło)	Przechodzenie do menu Source (Źródło)		
4.	◀ (Kursor w lewo) / Volume-	Nawigacja i zmiana ustawień w OSD Menu szybkiego dostępu – Do regulacji głośności W ramach funkcji mediów: Wprowadzanie i potwierdzanie ustawień w menu ekranowym		
5.	Enter	Wprowadzenie lub potwierdzenie podświetlonego elementu menu OSD W ramach funkcji mediów: Wprowadź lub potwierdź podświetlone ustawienia w menu Media		
6.	AUTO	Optymalizacja wielkości obrazu, pozycji i rozdzielczości W ramach funkcji mediów: Powrót do menu programu Multi Media		
7.	▶ (Kursor w prawo) / Volume+	Nawigacja i zmiana ustawień w OSD Menu szybkiego dostępu – Do regulacji głośności W ramach funkcji mediów: Wprowadzanie i potwierdzanie ustawień w menu ekranowym		16
8.	▼ (Kursor w dół) / Keystone-	Nawigacja i zmiana ustawień w menu szybkiego dostępu OSD - Do regulacji Keystone W ramach funkcji mediów: Wprowadzanie i potwierdzanie ustawień w menu ekranowym		
9.	⏻ (Przycisk zasilania)	Włączanie lub wyłączanie projektora.		
10.	Dioda LED lampy	Stałe czerwone	Błąd lampy.	63
		Migające czerwone	Za wysoka temperatura lampy	
11.	Dioda LED zasilania	Stałe zielone	Włączenie zasilania	
		Migające zielone	Zainicjowany system / Chłodzenie / Kod błędu	
12.	Dioda LED temperatury	Stałe czerwone	Nadmierna temperatura	

Widok od strony tylnej

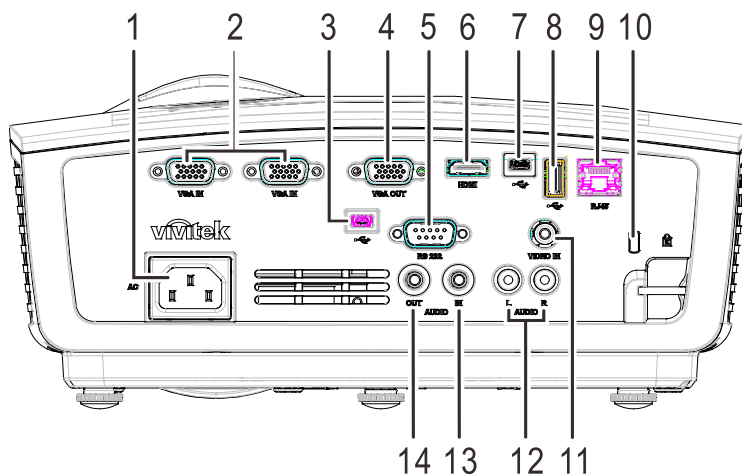
**Ostrzeżenie:**

Ze względów bezpieczeństwa, przed wykonaniem połączeń należy odłączyć zasilanie od projektora i podłączanych urządzeń.



LP.	NAZWA	OPIS	STR.
1.	Wejście prądu zmiennego	Podłączenie kabla ZASILAJĄCEGO	<b>10</b>
2.	VGA IN (Wejście VGA)	Podłączenie kabla RGB z komputera	
3.	 (USB)	Podłączenie kabla USB z komputera. Tylko usługa pobierania oprogramowania sprzętowego systemu. Sterowane myszą.	
4.	Wyjście VGA	Podłącz kabel RGB do wyświetlacza	
5.	RS-232C	Podłączenie kabla portu szeregowego RS-232 do zdalnego sterowania	
6.	HDMI	Podłączenie kabla HDMI z urządzenia HDMI	
7.	 (USB)	Podłącz kabel USB z komputera w celu wyświetlania multimediów.	
8.	 (USB)	Podłącz kabel USB lub opcjonalny klucz WiFi w celu wyświetlania multimediów.	
9.	RJ-45	Podłącz kabel LAN z sieci Ethernet	
10.	Blokada Kensington	Zabezpieczenie do stałego obiektu systemem blokady Kensington®	<b>61</b>
11.	VIDEO IN (Wejście video)	Podłączenie kabla COMPOSITE z urządzenia video	
12.	AUDIO IN (Wejście audio) (L i R)	Podłączenie kabla audio z urządzenia audio	
13.	AUDIO IN (Wejście audio)	Podłączenie kabla AUDIO z urządzenia wejścia	
14.	AUDIO OUT (WYJŚCIE AUDIO)	Podłącz kabel AUDIO do wzmacniacza audio	

Widok od dołu

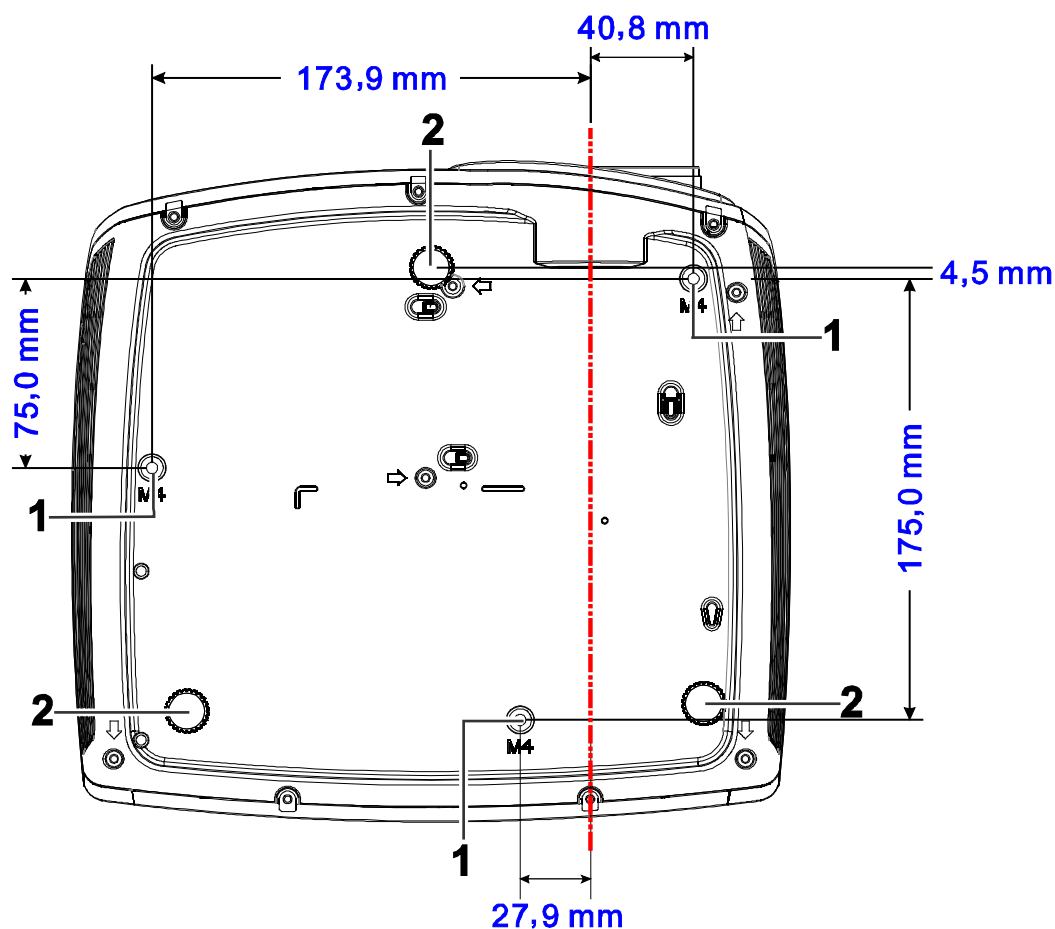

LP.	NAZWA	OPIS	STR.
1.	Otwory do mocowania na suficie.	Skontaktuj się ze sprzedawcą sprzętu w celu otrzymania informacji na temat montowania projektora na suficie.	
2.	Regulator nachylenia	Dźwignia obrotowa służąca do regulacji kąta wyświetlania.	14

**Uwaga:**

Instalując, upewnij się, czy używasz wyłącznie mocowań z listy UL..

Do montażu sufitowego należy stosować elementy montażowe posiadające odpowiednie aprobaty i śruby M4 o maksymalnej głębokości 12 mm (0,47 cala).

Konstrukcja do mocowania sufitowego musi mieć pasujący kształt i odpowiednią wytrzymałość.

Wytrzymałość wagowa mocowania sufitowego musi przewyższać ciężar zainstalowanego sprzętu.

Dodatkowym środkiem ostrożności może być próba wytrzymałości, którą należy przeprowadzać trzykrotnie z ciężarem równym ciężarowi sprzętu (nie mniejszym niż 5,15 kg) przez nie krócej niż 60 sekund.

## Elementy pilota zdalnego sterowania

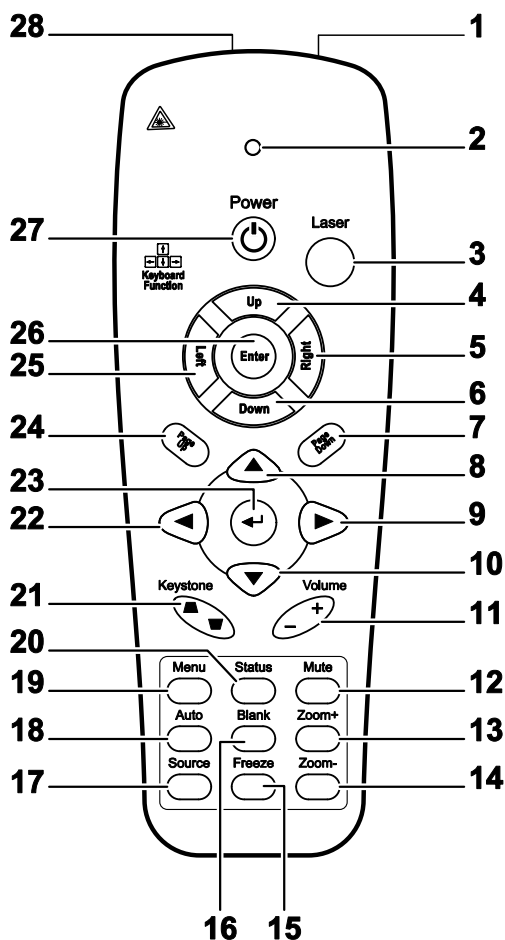

LP.	NAZWA	OPIS	STR.
1.	Nadajnik podczerwieni	Wysyła sygnały do projektora	
2.	Dioda statusu	Świeci się, gdy pilot zdalnego sterowania jest w użyciu	
3.	Laser	Naciśnij, by włączyć wskaźnik laserowy	
4.	Góra	Górna strzałka przy połączeniu z komputerem przez USB	
5.	Prawy	Prawa strzałka przy połączeniu z komputerem przez USB	
6.	Dół	Dolna strzałka przy połączeniu z komputerem przez USB	
7.	Strona w dół	Funkcja "strona w dół" przy połączeniu z komputerem przez USB	
8.	Górny kursor	Służy do nawigacji i zmiany ustawień w OSD	16
9.	Prawy kursor		
10.	Dolny kursor		

LP.	NAZWA	OPIS	STR.
11.	Głośność +/-	Reguluje głośność	15
12.	Wyciszenie	Wycisza wbudowany głośnik	
13.	Powiększenie	Powiększa	
14.	Zmniejszenie	Zmniejsza	
15.	Zamrożenie	Zatrzymuje/uruchamia obraz na ekranie	
16.	Pusty ekran	Włącza funkcję pustego ekranu	
17.	Źródło	Szuka źródła sygnału	
18.	Auto	Automatyczne ustawianie fazy, dostrajania, rozmiaru i pozycji	
19.	Menu	Włączanie OSD	16
20.	Status	Włączanie Menu Statusu OSD (menu to włącza się tylko wtedy, gdy wykryte zostało źródło sygnału)	38
21.	Zniekształcenie trapezowe góra/dół	Korekcja obrazu - efekt trapezu (szersza góra/dół)	15
22.	Lewy kursor	Służy do nawigacji i zmiany ustawień w OSD	16
23.	Enter	Zmienia ustawienia w OSD	
24.	Strona w górę	Strona w górę przy połączeniu z komputerem przez USB	
25.	Lewy	Lewa strzałka przy połączeniu z komputerem przez USB	
26.	Enter	Przycisk enter przy połączeniu z komputerem przez USB	
27.	Zasilanie	Włącza i wyłącza projektor	10
28.	Laser	Zastosowanie pilota w roli wskaźnika laserowego. <b>NIE KIERUJ LASERA W STRONĘ OCZU.</b>	



*Umieszczanie baterii w pilocie zdalnego sterowania*

1. Zdejmij pokrywę baterii przesuwając ją w kierunku pokazanym przez strzałkę.

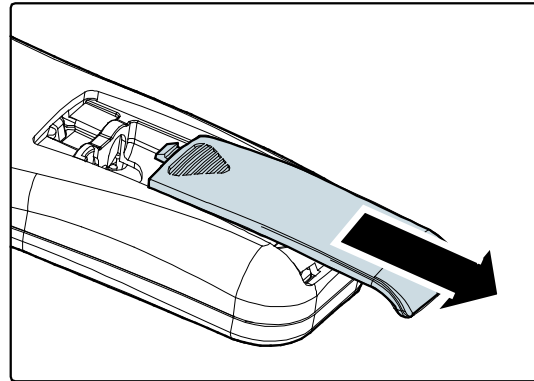

2. Włóż baterię stroną dodatnią do góry.

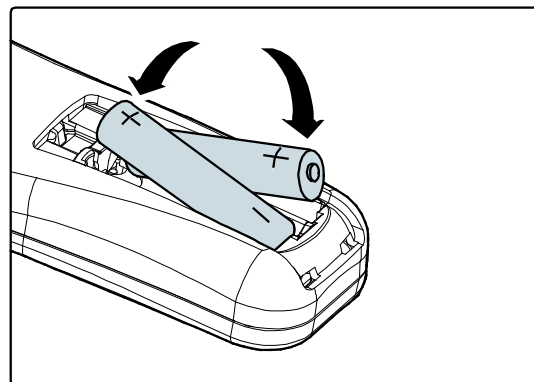

3. Wsuń pokrywę.

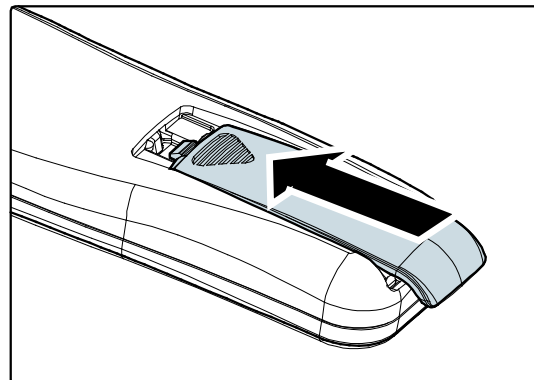

**Ostrzeżenie:**

1. Używaj tylko baterii AAA. (poleca się alkaliczne).
2. Zużyte baterie utylizuj zgodnie z lokalnymi przepisami.
3. Wyjmuj baterii, jeśli nie używasz projektora przez dłuższy czas.

**Ważne:**

- 1. Nie korzystaj z pilota przy włączonym jasnym fluorescencyjnym świetle. Fluorescencyjne światło o wysokiej częstotliwości może uniemożliwić jego pracę.*
- 2. Upewnij się, czy nic nie stoi na drodze między pilotem a projektorem. Jeśli droga między pilotem i projektorem jest przysłonięta, sygnał może dochodzić odbijając się od różnych płaszczyzn, np. ekranów do projekcji.*
- 3. Funkcje przycisków w projektorze odpowiadają tym samym funkcjom przycisków w pilocie zdalnego sterowania. Niniejsza instrukcja obsługi opisuje dane funkcje na przykładzie pilota zdalnego sterowania.*

## Zakres działania pilota zdalnego sterowania

Pilot steruje projektorem przy pomocy transmisji podczerwieni. Nie jest konieczne kierowanie pilota bezpośrednio w stronę projektora. Załóżmy, że pilot nie jest trzymany w linii prostopadłej do boków czy tylnej części projektora, będzie on jednak działał dobrze w promieniu około 7 m (23 stóp) i do 15 stopni powyżej i poniżej poziomu projektora. Jeśli projektor nie odpowiada na pilota, podejdź trochę bliżej.

## Przyciski w projektorze i na pilocie zdalnego sterowania

Projektor może być obsługiwany przy pomocy pilota zdalnego sterowania lub przyciskami umieszczonymi na górze. Wszystkie operacje mogą być wykonywane przez pilota zdalnego sterowania, ale przyciski na projektorze mają ograniczone funkcje.

## Włączanie i wyłączanie projektora

1. Podłącz kabel zasilania do projektora. Drugi koniec podłącz do gniazdka elektrycznego.  
DIODA LED  ZASILANIE na projektorze.

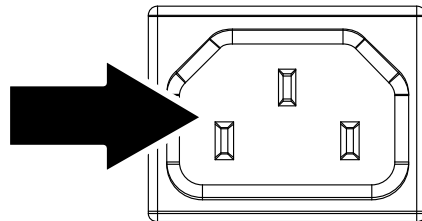

2. Włącz podłączone urządzenia.

3. Sprawdź, czy nie miga dioda LED zasilania.  
Następnie Naciśnij przycisk  ZASILANIA, by włączyć projektor.

Wyświetli się ekran powitalny projektora i zostaną odszukane podłączone urządzenia.

Patrz rozdział *Ustawienia hasła dostępu (Blokada bezpieczeństwa)* na stronie 12, jeśli blokada bezpieczeństwa jest aktywna.



4. Jeśli podłączone jest więcej niż jedno urządzenie, Naciśnij przycisk **ŹRÓDŁO** i użyj **▲▼**, by przemieszczać się między urządzeniami. (Komponent jest podłączony poprzez RGB do PRZYSTAWKI KOMPONENTOWEJ.)

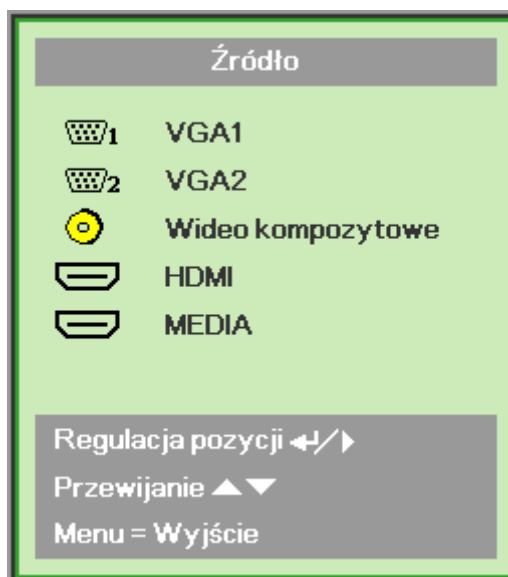

- VGA1/ VGA2: Analogowy RGB
- Video kompozytowe: Tradycyjny sygnał composite video
- HDMI: High-Definition Multimedia Interface
- Multimedia : Tablica multimedialna

5. Kiedy pojawi się komunikat “Wyłączyć? /Naciśnij włącznik ponownie” Naciśnij przycisk **ZASILANIE**. Projektor zostanie wyłączony.

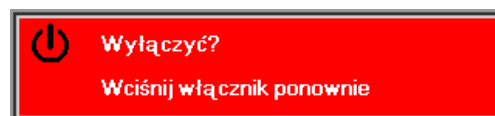

**Ostrzeżenie:**

1. *Przed włączeniem projektora upewnij się, czy zdjęta jest osłona obiektywu.*
2. *Nie należy odłączać przewodu zasilającego, aż do zatrzymania migania świecenia diody LED ZASILANIA - co wskazuje, ochłodzenie projektora.*

## Ustawienia hasła dostępu (Blokada bezpieczeństwa)

Można użyć czterech przycisków kursora (strzałek), by ustawić hasło i w ten sposób zabezpieczyć projektor przed nieupoważnionym użyciem. Jeśli funkcja ta jest aktywna, przed włączeniem projektora należy wprowadzić hasło. (Patrz rozdział *Nawigacja OSD* strona 16 i *Ustawienie języka OSD* strona 17. Znajdują się tam informacje, jak korzystać z menu OSD.)

**Ważne:**

*Hasło przechowuj w bezpiecznym miejscu. Bez hasła nie będziesz mógł używać projektora. W przypadku utraty hasła, skontaktuj się ze sprzedawcą sprzętu, by zdobyć informacje na temat usuwania hasła.*

1. Naciśnij przycisk **MENU**, by otworzyć menu OSD.
2. Naciśnij przycisk kursora ◀▶, by poruszać się po menu **Instalacja I**, naciśnij przycisk kursora ▲▼, aby wybrać **Zaawansowane**.

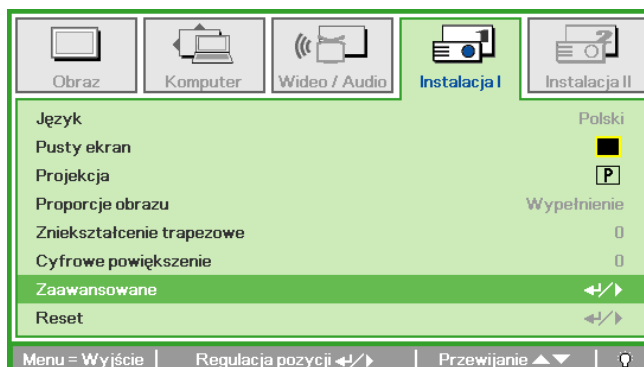
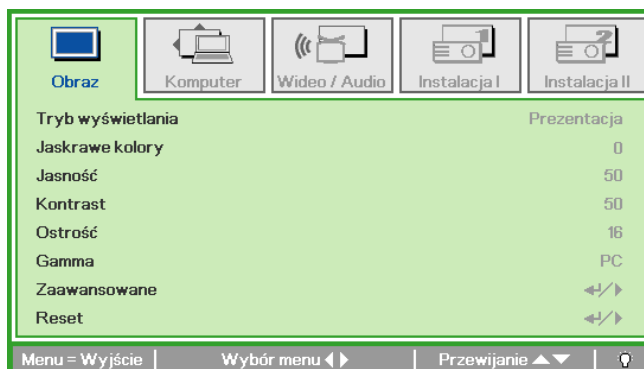

3. Naciśnij przycisk kursora ▲▼, by wybrać opcję **Blokada bezpieczeństwa**.
4. Naciśnij przycisk kursora ◀▶, by włączyć lub wyłączyć blokadę bezpieczeństwa.

Okno dialogowe hasła pojawi się automatycznie.

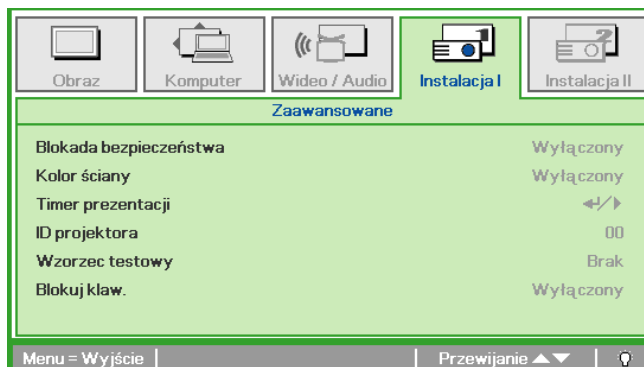

5. Do wprowadzenia hasła możesz użyć przycisków kursora ▲▼◀▶ w bloku klawiszy lub w pilocie zdalnego sterowania. Możesz zastosować dowolną kombinację, włącznie z użyciem tych samych strzałek pięć razy, ale liczba strzałek powinna być nie mniejsza niż pięć.

Wciskaj przyciski kursora w dowolnej kolejności, by wprowadzić hasło. Naciśnij przycisk **MENU**, by opuścić okno dialogowe.

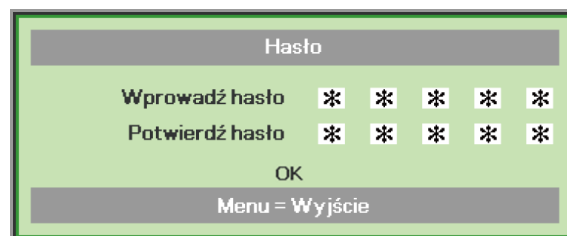
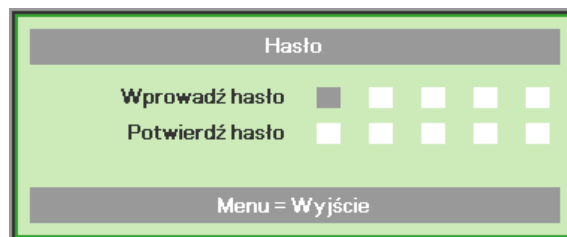

6. Projektor zażąda hasła, gdy użytkownik wciśnie przycisk zasilania, a funkcja **Blokada bezpieczeństwa** będzie włączona. Wprowadź hasło w porządku, w jakim je ustawiłeś w punkcie 5. Jeśli zapomniałeś hasła, skontaktuj się z serwisem. Punkt serwisowy sprawdzi właściciela i pomoże w wyzerowaniu hasła.



## Ustawianie wysokości projektora

Gdy ustawiasz projektor, weź pod uwagę następujące kwestie:

- *Stół lub stojak, na którym ustawiony jest projektor musi trzymać poziom i być stabilny.*
- *Projektor powinien być ustawiony prostopadle do ekranu.*
- *Sprawdź, czy kable ułożone są w bezpiecznym miejscu. W przeciwnym razie możesz się o nie potknąć.*

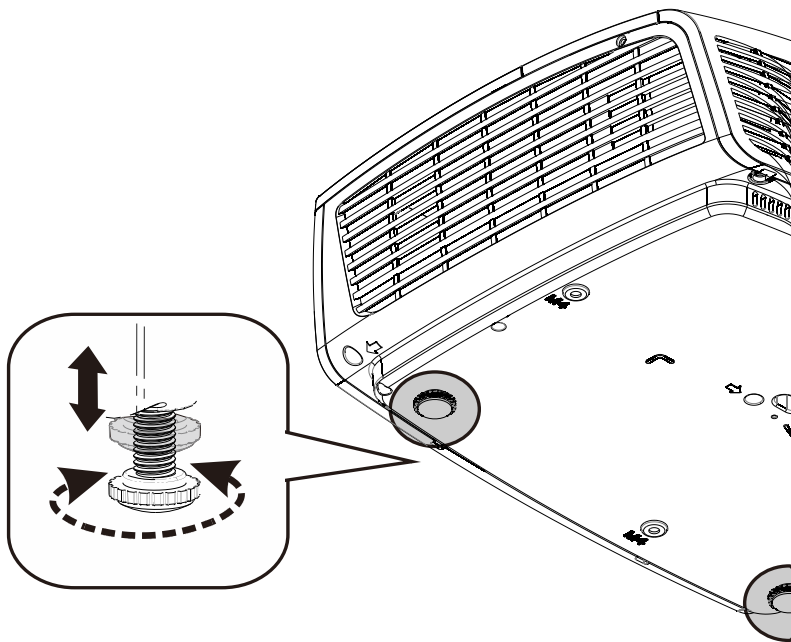

Aby ustawić kąt obrazu, pokręć regulator nachylenia w prawą lub lewą stronę, aż uzyskasz żądany kąt.

## Regulacja powiększenia, ostrości i korekcja zniekształcenia trapezowego

1. Użyj elementu sterowania **Image-zoom (Powiększenie obrazu)** (wyłącznie na projektorze) do regulacji projektowanego obrazu i wielkości ekranu **B**.

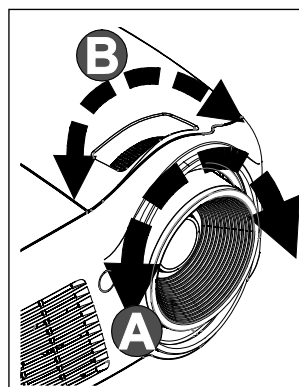

2. Użyj elementu sterowania **Image-focus (Obraz-ostrość)** (wyłącznie na projektorze) do wyostwienia wyświetlanego obrazu **A**.

3. Użyj przycisku pilota zdalnego sterowania **Zniekształcenie trapezowe** do korekcji efektu trapezu obrazu (szersza góra lub dół).

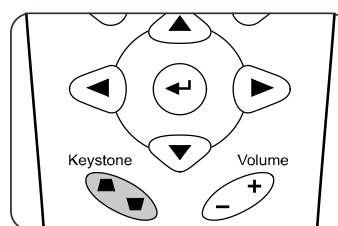

4. Kontrolka zniekształcenia trapezowego pojawi się na ekranie.



## Ustawianie głośności

1. Naciśnij przycisk **Głośność +/-** na pilocie zdalnego sterowania. Kontrolka głośności pojawi się na ekranie.

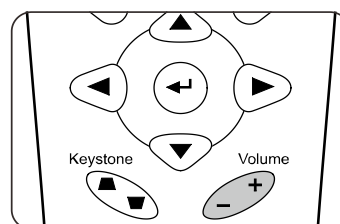

2. Naciśnij przycisk **WYCISZENIE**, by wyłączyć głos.





## USTAWIENIA MENU OSD

### Przyciski menu OSD

Projektor ma menu OSD, pozwalające na wyświetlanie parametrów obrazu i zmianę wielu ustawień.

#### Nawigacja OSD

Do nawigacji i wykonania zmian OSD, można wykorzystać przyciski kursora pilota zdalnego sterowania.

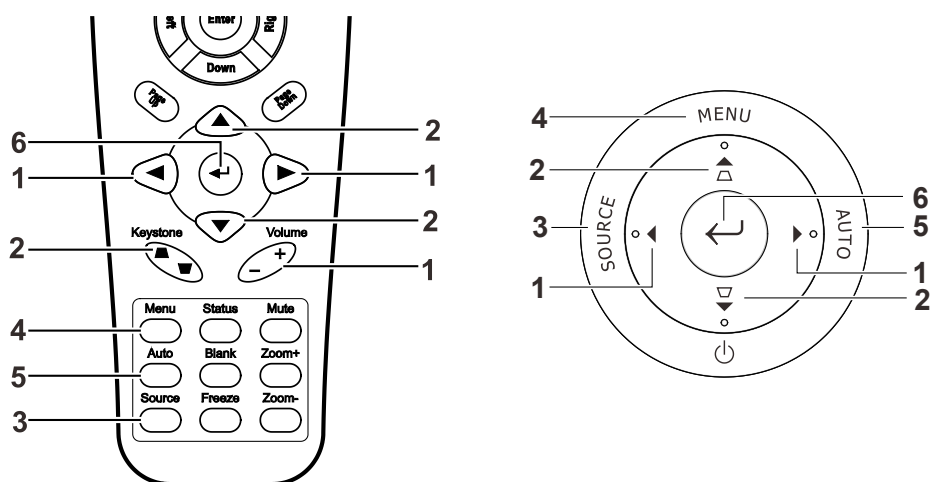

1. Aby wejść do OSD, Naciśnij przycisk **MENU**.
2. Istnieje pięć menu. Używaj przycisku kursora ◀▶, by je poruszać się między nimi.
3. Przyciskami kursora ▲▼ poruszaj się w górę i dół menu.
4. Naciśnij ◀▶, by zmienić wartości ustawień.
5. Naciśnij **MENU**, by wyłączyć OSD lub opuścić podmenu.

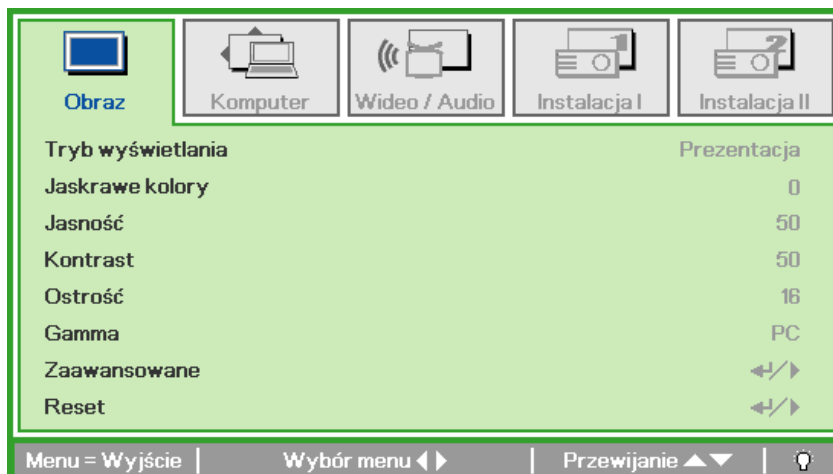

#### **Uwaga:**

Nie wszystkie opcje OSD są dostępne dla różnych źródeł wideo. Na przykład opcja **Pozycja Pozioma/Pionowa** w menu **Komputer** może być zmieniana tylko przy podłączeniu projektora do PC. Niedostępne opcje nie mogą być włączone i są zaznaczone szarym kolorem.

## Ustawienie języka OSD

Przed dalszą pracą ustaw swój język OSD.

1. Naciśnij przycisk **MENU**. Naciśnij przycisk kursora ◀▶, by przejść do Instalacji I.

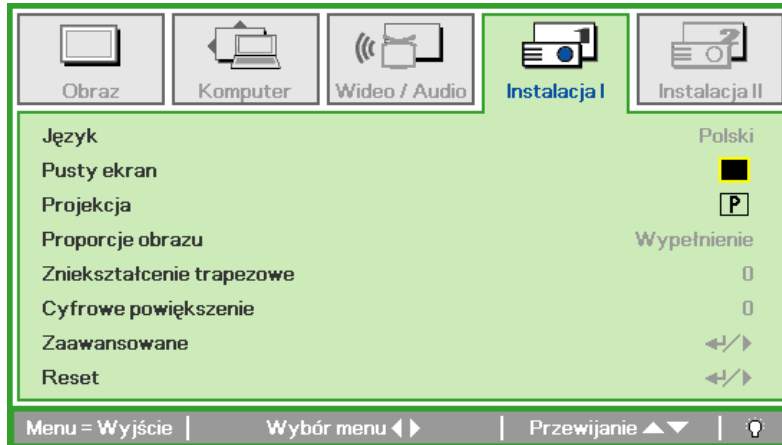

2. Wciskaj przycisk kursora ▲▼, aż podświetli się słowo **Język**.

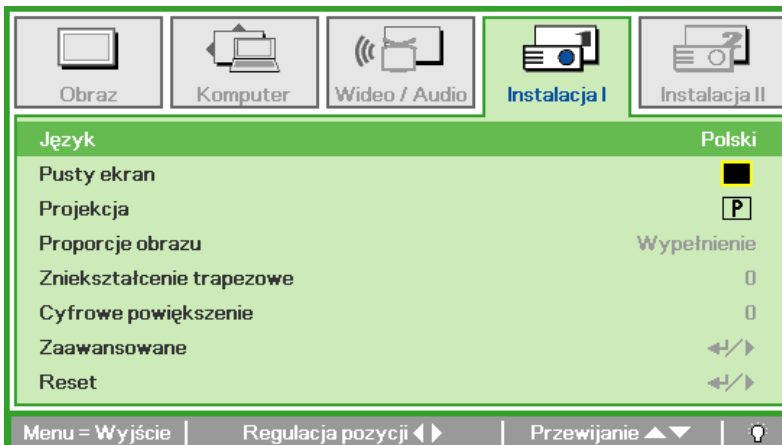

3. Wciskaj przycisk kursora ◀▶, aż żądany przez siebie język zostanie podświetlony.
4. Naciśnij dwukrotnie przycisk **MENU**, by zamknąć OSD.

## Przegląd menu OSD

Skorzystaj z poniższego grafiku, by szybko znaleźć ustawienia lub wybrać ich zakres.

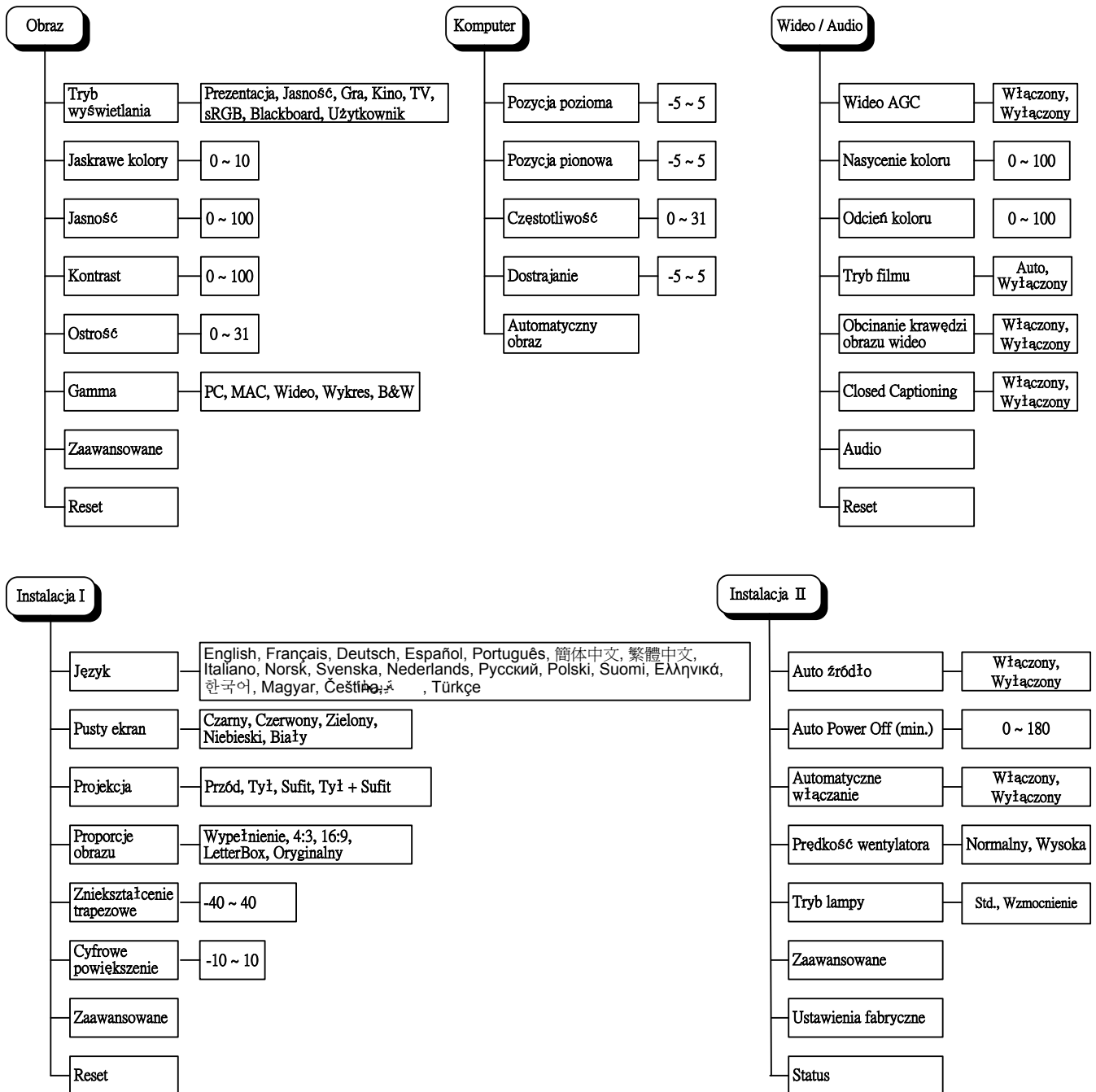

## Przegląd pod-menu OSD

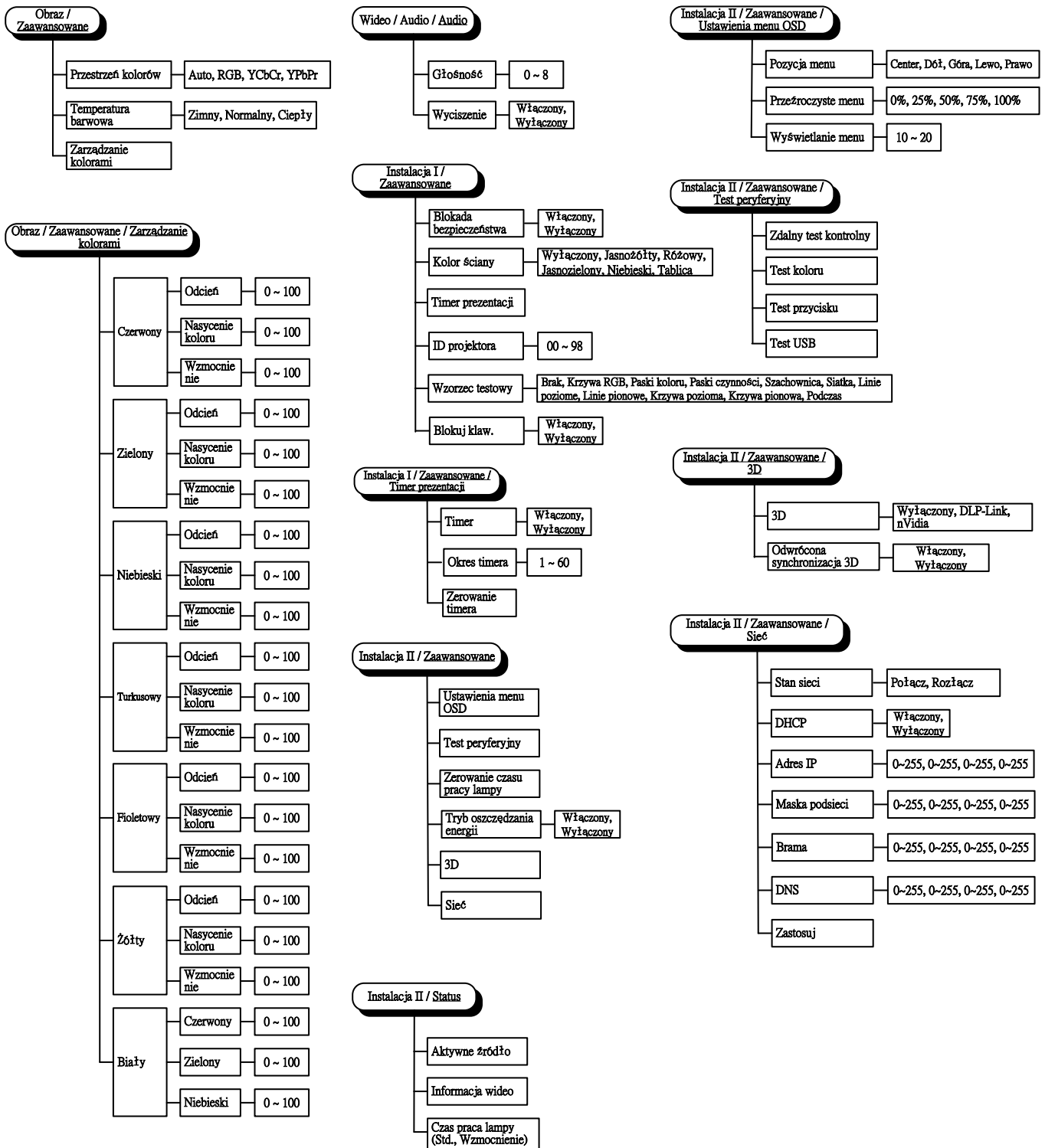

## Menu Obraz

Naciśnij przycisk **MENU**, by otworzyć menu **OSD**. Naciśnij przycisk kursora ◀▶, by przejść do menu **Obraz**. Naciśnij przycisk kursora ▲▼, by poruszać się w górę i w dół menu **Obraz**. Naciśnij ◀▶, by zmienić wartości ustawień.

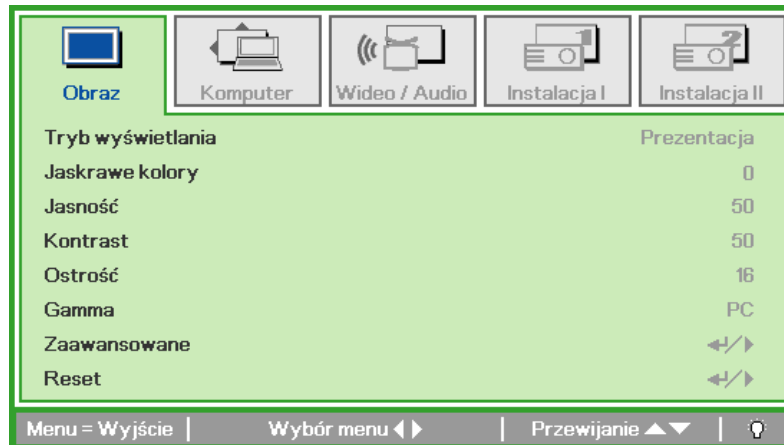

LP.	OPIS
Tryb wyświetlania	Naciśnij przycisk kursora ◀▶, by wyregulować Tryb wyświetlania.
Jaskrawe kolory	Naciśnij przycisk kursora ◀▶, by regulować wartości funkcji Jaskrawe kolory.
Jasność	Naciśnij przycisk kursora ◀▶, by ustawić jasność obrazu.
Kontrast	Naciśnij przycisk kursora ◀▶, by ustawić kontrast obrazu.
Ostrość	Naciśnij przycisk kursora ◀▶, by ustawić poziom ostrości obrazu.
Gamma	Naciśnij przycisk kursora ◀▶, by ustawić korekcję gamma obrazu.
Zaawansowane	Naciśnij ◀ (Enter) / ▶, by wejść do menu Zaawansowane. Patrz <i>Funkcje Zaawansowane</i> na str. 21.
Reset	Naciśnij ◀ (Enter) / ▶, by zresetować wszystkie ustawienia do wartości domyślnych.

### Funkcje Zaawansowane

Naciśnij przycisk **Menu**, by otworzyć menu **OSD**. Naciśnij ◀▶, by przejść do menu **Obraz**. Naciśnij ▼▲, by przejść do menu **Zaawansowane**, a następnie Naciśnij **Enter** lub ▶. Naciśnij ▼▲, by poruszać się w górę i dół menu **Zaawansowane**.

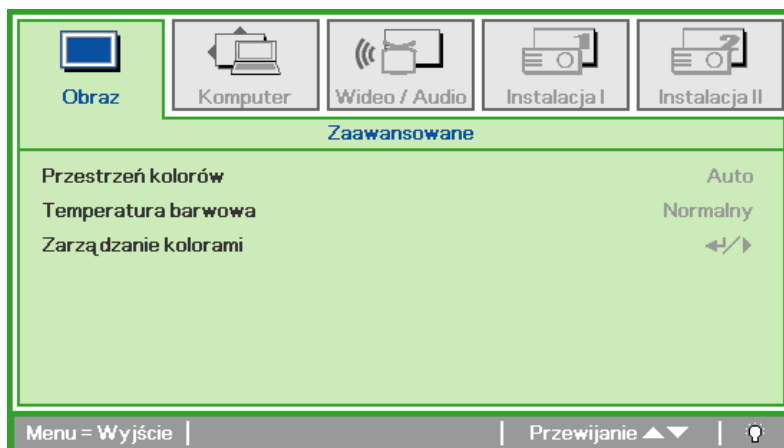

LP.	OPIS
Przestrzeń kolorów	Naciśnij przycisk kursora ◀▶, by ustawić Przestrzeń kolorów.
Temperatura barwowa	Naciśnij przycisk kursora ◀▶, by ustawić Temperaturę barwową.
Zarządzanie kolorami	Naciśnij ◀ (Enter) / ▶, by wejść do menu Zarządzanie kolorami. Więcej informacji na temat <i>Zarządzanie kolorami</i> znajdziesz na str. 22.

## Zarządzanie kolorami

Naciśnij **↵** (Enter) / **▶**, by wejść do podmenu **Zarządzanie kolorami**.



LP.	OPIS
Czerwony	Wybierz, by wejść do Zarządzania kolorami Czerwonym. Naciśnij przyciski ◀▶, by ustawić Odcień, Nasycenie koloru i Wzmocnienie.
Zielony	Wybierz, by wejść do Zarządzania kolorami Zielonym. Naciśnij przyciski ◀▶, by ustawić Odcień, Nasycenie koloru i Wzmocnienie.
Niebieski	Wybierz, by wejść do Zarządzania kolorami Niebieskim. Naciśnij przyciski ◀▶, by ustawić Odcień, Nasycenie koloru i Wzmocnienie.
Turkusowy	Wybierz, by wejść do Zarządzania kolorami Turkusowym. Naciśnij przyciski ◀▶, by ustawić Odcień, Nasycenie koloru i Wzmocnienie.
Fioletowy	Wybierz, by wejść do Zarządzania kolorami Fioletowym. Naciśnij przyciski ◀▶, by ustawić Odcień, Nasycenie koloru i Wzmocnienie.
Żółty	Wybierz, by wejść do Zarządzania kolorami Żółtym. Naciśnij przyciski ◀▶, by ustawić Odcień, Nasycenie koloru i Wzmocnienie.
Biały	Wybierz, by wejść do Zarządzania kolorami Białym. Naciśnij przyciski ◀▶, by ustawić Czerwony, Zielony i Niebieski.

## Menu Komputer

Naciśnij przycisk **MENU**, by otworzyć menu **OSD**. Naciśnij przycisk kursora ◀▶, by wejść do menu **Komputer**. Naciśnij przycisk kursora ▲▼, by poruszać się w górę i w dół menu komputer. Naciśnij ◀▶, by zmienić wartości ustawień.

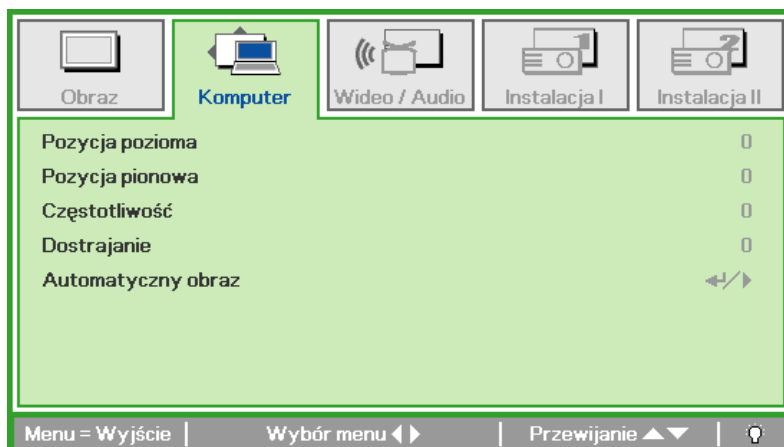

LP.	OPIS
Pozycja pozioma	Naciśnij przycisk kursora ◀▶, by ustawić pozycję obrazu lewo-prawo.
Pozycja pionowa	Naciśnij przycisk kursora ◀▶, by ustawić pozycję obrazu góra-dół.
Częstotliwość	Naciśnij przycisk kursora ◀▶, by ustawić zegar próbkowania A/D.
Dostrajanie	Naciśnij przycisk kursora ◀▶, by ustawić punkt próbkowania A/D.
Automatyczny obraz	Naciśnij ⏪ (Enter) / ▶, by automatycznie ustawić fazę, dostrajanie, rozmiar i pozycję.



## Menu Wideo/Audio

Naciśnij przycisk **MENU**, by otworzyć menu **OSD**. Naciśnij przycisk kursora ◀▶, by przejść do menu **Wideo/Audio**. Naciśnij przycisk kursora ▲▼, by poruszać się w górę i w dół menu **Wideo/Audio**. Naciśnij ◀▶, by zmienić wartości ustawień.

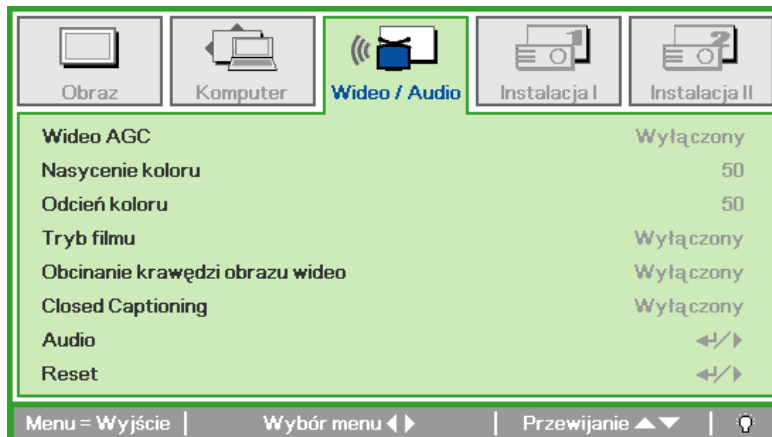

LP.	OPIS
Wideo AGC	Naciśnij przyciski ◀▶, by włączyć lub wyłączyć funkcję Kontroli Automatycznego Wzmocnienia dla źródła wideo.
Nasycenie koloru	Naciśnij przyciski ◀▶, by ustawić nasycenie koloru.
Odcień koloru	Naciśnij przyciski ◀▶, by ustawić odcień koloru.
Tryb filmu	Naciśnij przyciski ◀▶, by wybrać tryb filmu.
Obcinanie krawędzi obrazu wideo	Naciśnij przyciski ◀▶, by włączyć lub wyłączyć obcinanie krawędzi obrazu wideo.
Closed Captioning	Naciśnij przyciski ◀▶, aby włączyć lub wyłączyć Ukryte napisy.
Audio	Naciśnij ⏏ (Enter) / ▶, by wejść do menu Audio. Patrz <i>Audio</i> na str. 25.
Reset	Naciśnij ⏏ (Enter) / ▶, by zresetować wszystkie ustawienia do wartości domyślnych.

**Uwaga:**

Podczas odtwarzania wideo z przeplotem mogą pojawić się zniekształcenia obrazu. By zapobiec temu zjawisku, otwórz menu Wideo / Audio i ustaw opcję Tryb filmu.

## Audio

Naciśnij **↵** (Enter) / **▶**, by wejść do submenu **Audio**.

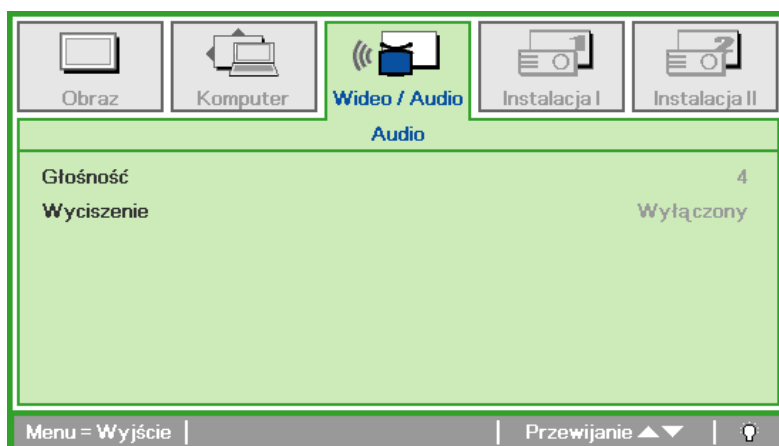

LP.	OPIS
Głośność	Naciśnij przyciski <b>◀▶</b> , by wyregulować Głośność.
Wyciszenie	Naciśnij przyciski <b>◀▶</b> , by włączyć lub wyłączyć głośnik.

## Menu Instalacja I

Naciśnij przycisk **MENU**, by otworzyć menu **OSD**. Naciśnij przycisk kursora ◀▶, by przejść do menu **Instalacja I**. Naciśnij przycisk kursora ▲▼, by poruszać się w górę i w dół menu **Instalacja I**. Naciśnij ◀▶, by zmienić wartości ustawień.

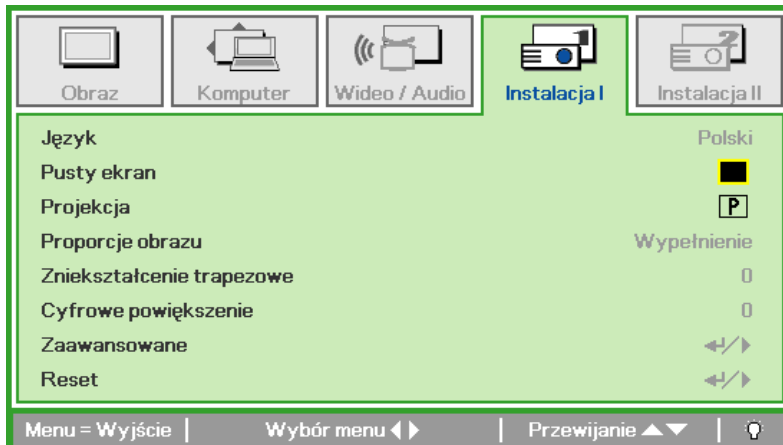

LP.	OPIS
Język	Naciśnij przycisk kursora ◀▶, by wybrać lokalizację Menu.
Pusty ekran	Naciśnij przycisk kursora ◀▶, by wybrać kolor pustego ekranu.
Projekcja	Naciśnij przycisk kursora ◀▶, by wybrać jeden z dwóch sposobów projekcji.
Proporcje obrazu	Naciśnij przycisk kursora ◀▶, by ustawić proporcje obrazu.
Zniekształcenie trapezowe	Naciśnij przycisk kursora ◀▶, by wyregulować zniekształcenie trapezowe.
Cyfrowe powiększenie	Naciśnij przycisk kursora ◀▶, by ustawić Cyfrowe powiększenie menu.
Zaawansowane	Naciśnij ◀ (Enter) / ▶, aby przejść do menu Zaawansowane. Patrz <i>Funkcje Zaawansowane</i> na stronie 29.
Reset	Naciśnij ◀ (Enter) / ▶, by zresetować wszystkie ustawienia do wartości domyślnych (oprócz Język i Blokada bezpieczeństwa).

### Funkcje zaawansowane

Naciśnij przycisk **Menu**, by otworzyć menu **OSD**. Naciśnij ◀▶, by przejść do menu **Instalacja I**. Naciśnij ▲▼, by przejść do menu **Zaawansowane**, a następnie naciśnij **Enter** lub ▶. Naciśnij ▲▼, by poruszać się w górę lub w dół menu **Zaawansowane**. Naciśnij ◀▶, by zmienić wartości ustawień.

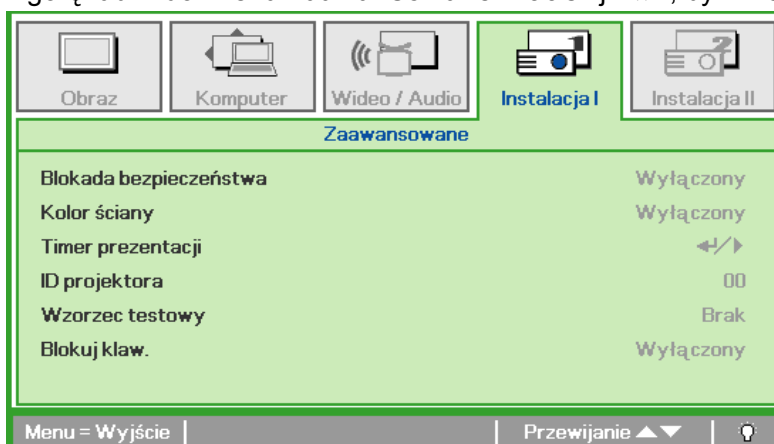

LP.	OPIS
Blokada bezpieczeństwa	Naciśnij przycisk kursora ◀▶, aby włączyć lub wyłączyć funkcję blokady zabezpieczenia.
Kolor ściany	Naciśnij przycisk kursora ◀▶, aby wybrać inne ustawienie koloru ściany.
Timer prezentacji	Naciśnij ◀ (Enter) / ▶, aby przejść do menu Prezentacja. Patrz <i>Funkcje zaawansowane</i> na stronie 27.
ID projektora	Naciśnij przycisk kursora ◀▶ w celu dopasowania dwucyfrowego ID projektora z zakresu od 0 do 98.
Test Pattern (Wzorec testowy)	Naciśnij przycisk kursora ◀▶ w celu wyboru wewnętrznego wzorca testowego.
Blokada keypadu	Naciśnij przycisk kursora ◀▶, aby włączyć lub wyłączyć przyciski keypadu, które mogą działać.

### *Timer prezentacji*

Funkcja Presentation Timer (Timer prezentacji) wskazuje na ekranie czas prezentacji, pomagając w lepszym zarządzaniu czasem podczas prezentacji.

Naciśnij ◀ (Enter) / ▶, aby przejść do podmenu **Timer prezentacji**.



LP.	OPIS
Timer	Naciśnij przycisk kursora ◀▶, aby włączyć lub wyłączyć funkcję timera prezentacji.
Okres timera	Naciśnij przycisk kursora ◀▶, aby wyregulować czas timera prezentacji.
Zerowanie timera	Naciśnij ◀ (Enter) / ▶, aby zresetować licznik timera prezentacji.

## Menu Instalacja II

Naciśnij przycisk **MENU**, by wejść do menu **OSD**. Naciśnij przycisk kursora ◀▶, by wejść do menu **Instalacja II**. Naciśnij przycisk kursora ▲▼, by poruszać się w górę i w dół menu Instalacja II.

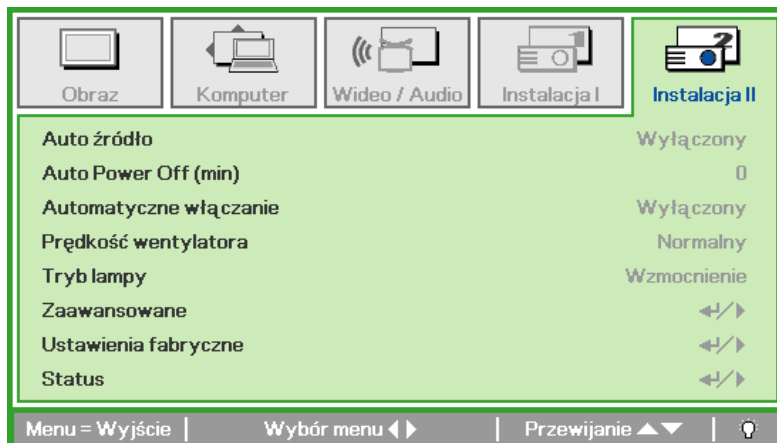

LP.	OPIS
Auto źródło	Naciśnij przycisk kursora ◀▶, by włączyć bądź wyłączyć automatyczne wyszukiwanie źródła.
Auto Power Off (min)	Naciśnij przycisk kursora ◀▶, by włączyć lub wyłączyć funkcję automatycznego wyłączania lampy, gdy nie ma sygnału.
Automatyczne włączanie	Naciśnij przycisk kursora ◀▶, by włączyć lub wyłączyć funkcję automatycznego uruchamiania projektora po podłączeniu do prądu.
Prędkość wentylatora	Naciśnij przycisk kursora ◀▶, by przełączać się między prędkością normalną i dużą. <b>Uwaga:</b> Zalecamy wybranie dużej prędkości obrotowej w miejscach o wysokiej temperaturze, wysokiej wilgotności lub na dużej wysokości (1500m/4921 stóp).
Tryb lampy	Naciśnij przycisk kursora ◀▶, by wybrać tryb lampy między dużą jasnością i małą jasnością, co pomoże przedłużyć żywotność lampy.
Zaawansowane	Naciśnij ◀ (Enter) / ▶, by wejść do menu Zaawansowane. Patrz <i>Funkcje Zaawansowane</i> na str. 29.
Ustawienia fabryczne	Naciśnij ◀ (Enter) / ▶, by zresetować wszystkie pozycje do ustawień fabrycznych.
Status	Naciśnij ◀ (Enter) / ▶, by wejść do menu <b>Status</b> . Więcej informacji na temat <i>Status</i> znajduje się na stronie 38.

## Funkcje Zaawansowane

Naciśnij przycisk **Menu**, by otworzyć menu **OSD**. Naciśnij ◀▶, by przejść do menu **Instalacja II**. Naciśnij ▲▼, by przejść do menu **Zaawansowane**, a następnie Naciśnij **Enter** lub ▶. Naciśnij ▲▼, by poruszać się w górę lub w dół menu **Zaawansowane**. Naciśnij ◀▶, by zmienić wartości ustawień.



LP.	OPIS
Ustawienia menu OSD	Naciśnij (Enter) / ▶, by wejść do menu ustawień OSD. Więcej informacji na temat <i>Ustawienia menu OSD</i> znajdziesz na str. 30.
Test peryferyjny	Naciśnij (Enter) / ▶, by wejść do menu Test peryferyjny. Więcej informacji na temat <i>Test peryferyjny</i> znajdziesz na str. 30.
Zerowanie czasu pracy lampy	Po wymianie lampy funkcja ta powinna zostać zresetowana. Więcej informacji na temat <i>Zerowanie czasu pracy lampy</i> znajdziesz na str. 31.
Tryb oszczędzania energii	Naciśnij ◀▶, aby włączyć lub wyłączyć Tryb oszczędzania energii.
3D	Naciśnij ◀ Enter/ ▶ aby przejść do menu 3D. Patrz, strona 32, aby uzyskać dalsze informacje o ustawieniu <i>3D</i> .
Sieć	Naciśnij ◀ (Enter) / ▶ aby przejść do menu Sieć. Patrz, strona 33, aby uzyskać dalsze informacji o <i>Sieć</i> .

### **Uwaga:**

Aby korzystać z funkcji 3D należy najpierw włączyć opcję *Odtwarzaj film* w ustawieniu 3D menu *Dysk 3D urządzenia DVD*.

Ustawienia menu OSD



LP.	OPIS
Pozycja menu	Naciśnij przycisk ◀▶, by wybrać rozmieszczenie OSD.
Przeźroczyste menu	Naciśnij przycisk ◀▶, by wybrać poziom przezroczystości tła OSD.
Wyświetlanie menu	Naciśnij przycisk ◀▶, by wybrać czas, po którym znika OSD.

Test peryferyjny



LP.	OPIS
Zdalny test kontrolny	Naciśnij ◀ (Enter) / ▶, by uruchomić test pilota zdalnego sterowania w celach diagnostycznych.
Test koloru	Naciśnij ◀ (Enter) / ▶, by wybrać kolory na ekranie.
Test przycisku	Naciśnij ◀ (Enter) / ▶, by uruchomić test przycisku na bloku klawiszy.
Test USB	Naciśnij ◀ (Enter) / ▶, by sprawdzić połączenie USB z podłączonym komputerem.

Zerowanie czasu pracy lampy



By skasować licznik czasu pracy lampy, patrz rozdział Zerowanie czasu pracy lampy na stronie 59.



3D

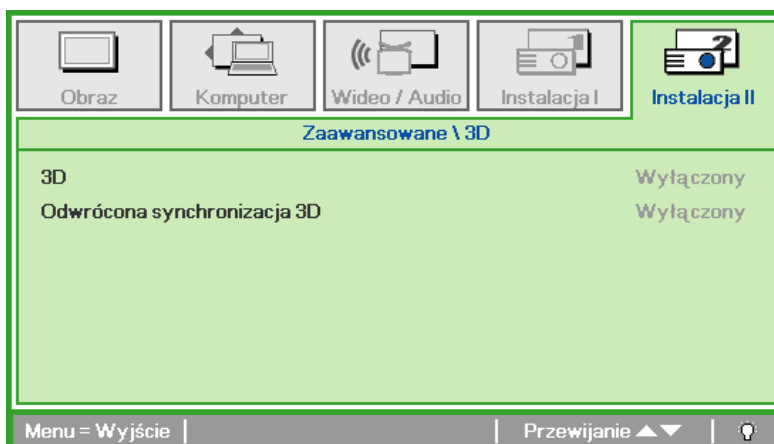

LP.	OPIS
3D	Naciśnij przycisk kursora ◀▶ , aby wybrać inny tryb 3D.
Odwrócona synchronizacja 3D	Naciśnij przycisk kursora ◀▶ , aby włączyć lub wyłączyć 3D Sync Invert (Odwrócenie synchronizacji 3D).

**Uwaga:**

1. Przy braku odpowiedniego źródła 3D, menu OSD 3D będzie wyszarzone. Jest to ustawienie domyślne.
2. Po podłączeniu projektora do odpowiedniego źródła 3D, menu OSD 3D będzie dostępne.
3. Do oglądania obrazów 3D należy używać okularów 3D.
4. Wymagana jest zawartość 3D z dysku DVD 3D lub pliku multimedialnego 3D.
5. Konieczne jest uaktywnienie źródła 3D (niektóre dyski DVD z zawartością 3D mogą mieć funkcję włączania/wyłączania trybu 3D).
6. Wymagane są okulary migawkowe DLP Link 3D lub IR 3D. W przypadku okularów migawkowych IR 3D należy zainstalować sterownik na komputerze i podłączyć nadajnik USB.
7. Tryb 3D w menu OSD musi być zgodny z typem okularów (DLP Link lub IR 3D).
8. Okulary należy włączyć. Okulary wyposażone są zwykle we włącznik/wyłącznik zasilania. W przypadku każdego z typów okularów obowiązują szczególne instrukcje dotyczące konfiguracji. W celu ukończenia procesu konfiguracji okularów należy wykonać dołączone do nich instrukcje.

**Uwaga:**

Ponieważ różne rodzaje okularów (DLP link lub na podczerwień z aktywną migawką) mają własne instrukcje ustawień należy wykonać instrukcje, aby dokończyć proces ustawień.

Sieć



LP.	OPIS
Stan sieci	Wyświetla stan połączenia z siecią.
DHCP	Naciśnij ◀▶, aby włączyć lub wyłączyć DHCP. <b>Uwaga:</b> Po wybraniu wyłączenia DHCP, wypełnij pola Adres IP, Maska podsieci, Brama i DNS.
Adres IP	Jeśli wyłączona jest funkcja DHCP, wprowadź prawidłowy adres IP.
Maska podsieci	Jeśli wyłączona jest funkcja DHCP, wprowadź prawidłową maskę podsieci.
Brama	Jeśli wyłączona jest funkcja DHCP, wprowadź prawidłową bramę.
DNS	Jeśli wyłączona jest funkcja DHCP, wprowadź prawidłowy adres DNS.
Zastosuj	Naciśnij ◀ (Enter) / ▶ aby potwierdzić ustawienia.

Dla uproszczenia i ułatwienia operacji, projektor udostępnia różne funkcje zarządzania przez sieć i zarządzania zdalnego.

Funkcja LAN/RJ45 zdalnego zarządzania projektorem przez sieć, która umożliwia: Włączanie/wyłączanie zasilania, ustawienia jasności i kontrastu. Także, uzyskanie informacji o stanie projektora, takich jak: Źródło video, wyciszenie dźwięku, itd..

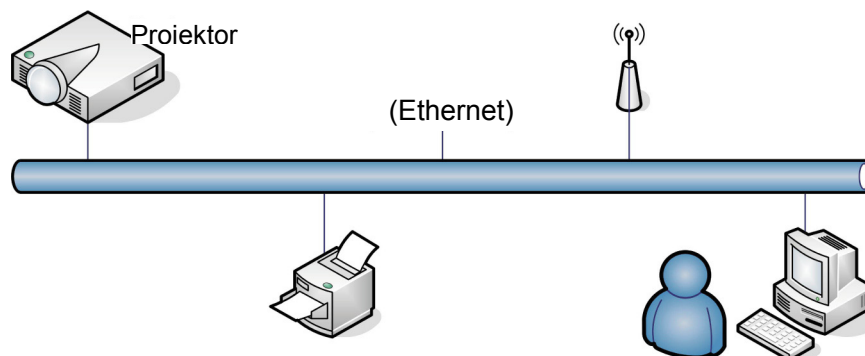

### LAN\_RJ45

1. Podłącz kabel RJ45 do portów RJ45 projektora i komputera PC (Laptop).

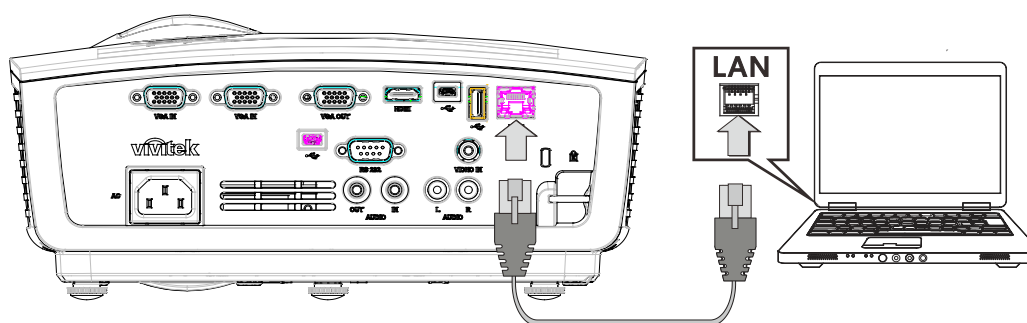

2. W komputerze PC (Laptop), wybierz **Start** → **Control Panel (Panel sterowania)** → **Network Connections (Połączenia sieciowe)**.

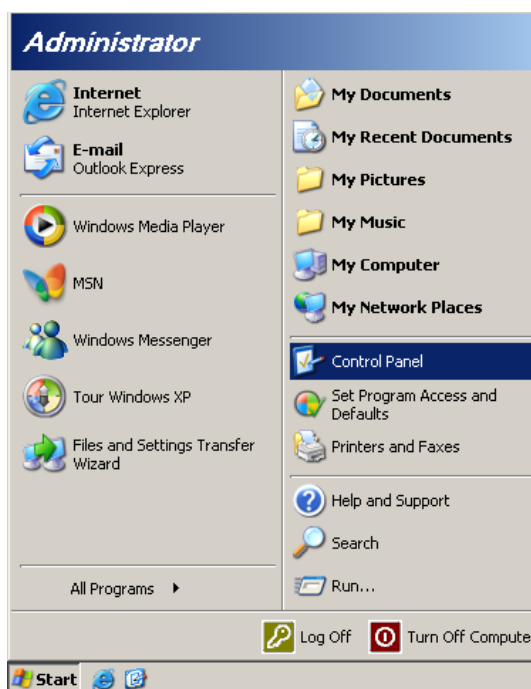

- Kliknij prawym przyciskiem **Local Area Connection (Połączenie lokalne)** i wybierz **Properties (Właściwości)**.

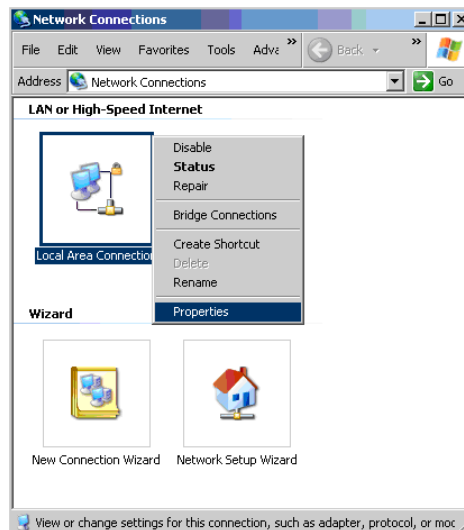

- W oknie **Properties (Właściwości)**, wybierz zakładkę **General (Ogólne)** i wybierz **Internet Protocol (TCP/IP) (Protokół Internetowy (TCP/IP))**.
- Kliknij **Properties (Właściwości)**.

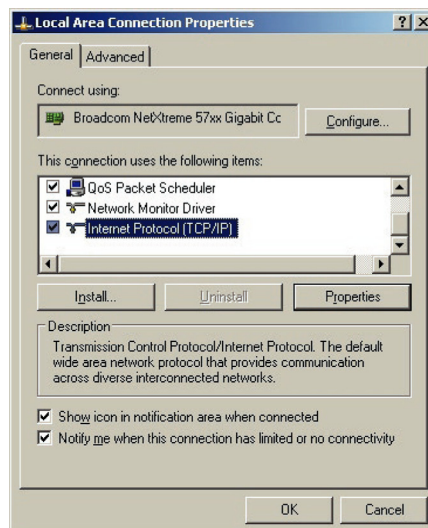

- Kliknij **Use the following IP address (Użyj następującego adresu IP)** i wypełnij pola adresu IP i maski podsieci, a następnie kliknij **OK**.

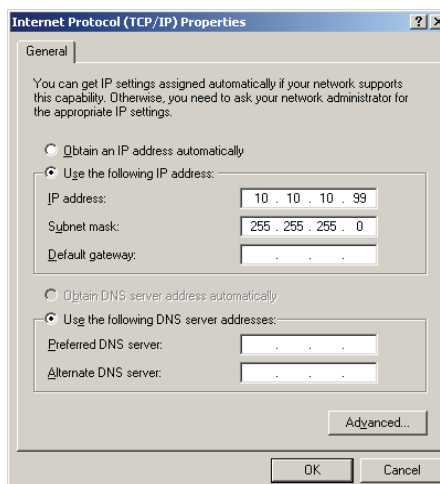

7. Naciśnij przycisk **Menu** na projektorze.
8. Wybierz **Installation II (Instalacja II)** → **Advanced (Zaawansowane)** → **Network (Sieć)**.
9. Po przejściu do **Network (Sieć)**, wprowadź następujące informacje:
  - ▶ DHCP: Wył.
  - ▶ Adres IP: 10.10.10.10
  - ▶ Maska podsieci: 255.255.255.0
  - ▶ Brama: 0.0.0.0
  - ▶ Serwer DNS: 0.0.0.0
10. Naciśnij **↵** (Enter) / **▶** aby potwierdzić ustawienia.

Otwórz przeglądarkę sieci web

(na przykład, Microsoft Internet Explorer z Adobe Flash Player 9.0 lub wersją wyższą).

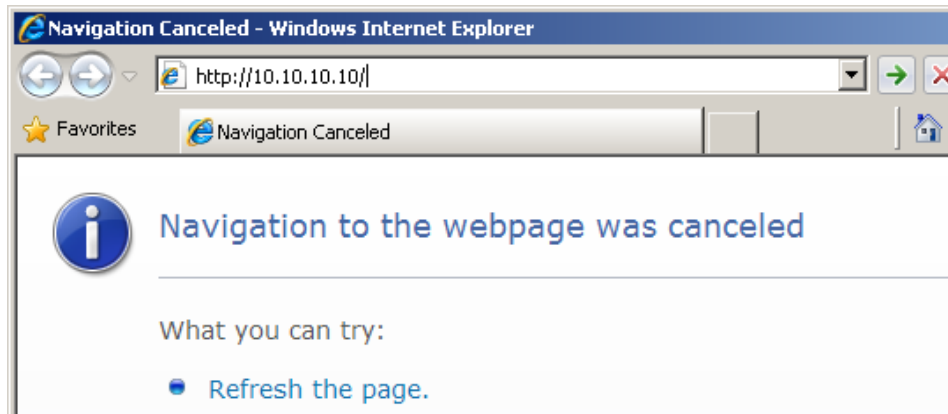

11. Na pasku adresu, wprowadź adres IP: 10.10.10.10.
12. Naciśnij **↵** (Enter) / **▶**.

Projektor został ustawiony do zdalnego zarządzania. Funkcja LAN/RJ45 pokazuje następujące informacje.



Expansion Options

<b>Crestron Control</b> IP Address <input type="text"/> IP ID <input type="text"/> Control Port <input type="text"/> <input type="button" value="Control Set"/>		<b>Projector</b> Projector Name <input type="text" value="PJ01"/> Location <input type="text" value="RM01"/> Assigned To <input type="text" value="Sir"/> <input type="button" value="Set"/> Network Config <input type="checkbox"/> DHCP Enabled IP Address <input type="text" value="10.10.10.10"/> Subnet Mask <input type="text" value="255.255.255.0"/> Default Gateway <input type="text" value="0.0.0.0"/> DNS Server <input type="text" value="0.0.0.0"/> <input type="button" value="Net Set"/>		<b>User Password</b> <input type="checkbox"/> Usr Enabled Password <input type="text"/> Confirmed <input type="text"/> <input type="button" value="Usr Set"/> <b>Admin Password</b> <input type="checkbox"/> Adm Enabled Password <input type="text"/> Confirmed <input type="text"/> <input type="button" value="Adm Set"/>	
<input type="button" value="Tools Exit"/>					

KATEGORIA	ELEMENT	DŁUGOŚĆ WPROWADZANYCH WARTOŚCI
Sterowanie Crestron	Adres IP	14
	ID IP	3
	Port	5
Projektor	Nazwa projektora	10
	Lokalizacja	10
	Przydzielony do	10
Konfiguracja sieci	DHCP (Włączone)	(Nie dotyczy)
	Adres IP	15
	Maska podsieci	15
	Domyślna brama	15
	Serwer DNS	15
Hasło użytkownika	Włączone	(Nie dotyczy)
	Nowe hasło	15
	Potwierdź	15
Hasło administratora	Włączone	(Nie dotyczy)
	Nowe hasło	15
	Potwierdź	15

Dalsze informacje można uzyskać pod adresem <http://www.crestron.com>.

### Ustawienia fabryczne

Naciśnij przycisk kursora ▲▼, by poruszać się w górę i w dół menu **Instalacja II**. Wybierz podmenu **Ustawienia fabryczne**, a następnie Naciśnij ◀ (Enter) / ▶, by zresetować wszystkie punkty menu do ustawień fabrycznych (oprócz Język i Blokada bezpieczeństwa).

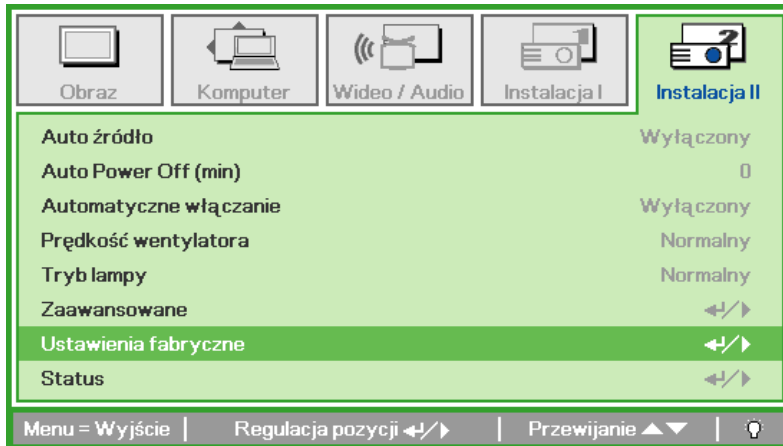

### Status

Naciśnij przycisk kursora ▲▼, by poruszać się w górę i w dół menu **Instalacja II**. Wybierz podmenu **Instalacja II**, a następnie Naciśnij ◀ (Enter) / ▶, by wejść do podmenu **Status**.

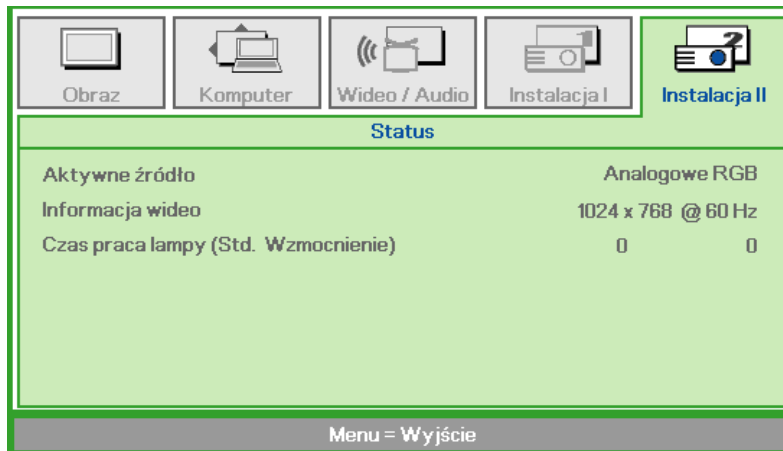

LP.	OPIS
Aktywne źródło	Wyświetla aktywne źródła.
Informacja wideo	Wyświetla rozdzielczość/informację wideo dla źródła RGB i standardy kolorów dla źródła wideo.
Czas praca lampy	Wyświetlane są informacje o dotychczasowych godzinach wyświetlania lampy. (Std. Wzmocnienie).

## INFORMACJE OGÓLNE O MULTIMEDIACH

### Cechy

Oprogramowanie Multi-Media służy do zapewnienia wyjątkowych charakterystyk wyświetlania z napędu USB, pamięci wewnętrznej projektora lub połączenia sieciowego (LAN/WiFi). Funkcja plug-and-play USB umożliwia wyświetlanie przez projektor zawartości bez konieczności stosowania komputera. Dodatkowo, możesz przysyłać pliki do pamięci wewnętrznej projektora celem uzyskania większej mobilności.

### Menu multimedialnych

Narzędzie Multi-Media umożliwia za pomocą komputera realizację następujących funkcji:

- Odtwarzanie filmów
- Odtwarzanie plików audio
- Przeglądanie zdjęć
- Wyświetlanie dokumentów



## USTAWIENIA MENU

### Multimedia

Odtwarzacz multimedialny umożliwia łatwe i proste odtwarzanie plików audio, wideo, zdjęć oraz przeglądanie dokumentów z bezpośrednio włożonego urządzenia USB do projektora lub z pamięci wewnętrznej projektora.

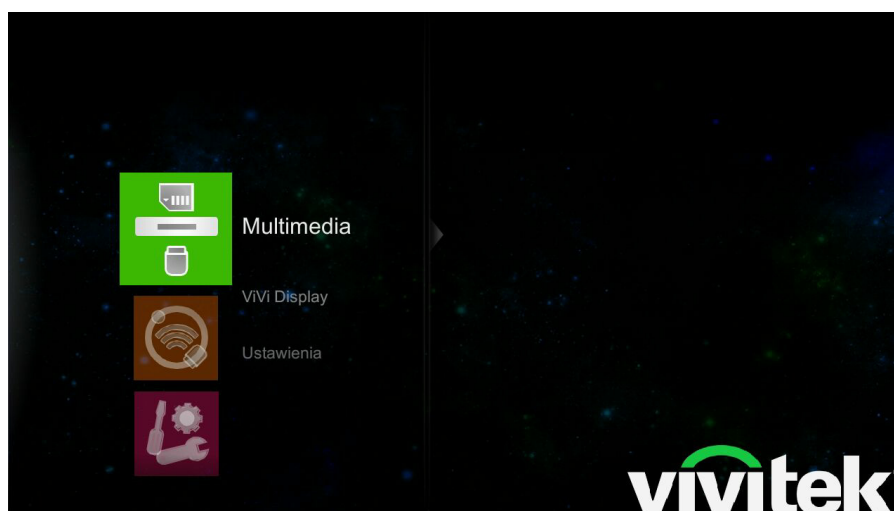

LP.	OPIS
Zdjęcie	Umożliwia wyświetlanie zdjęć i zapewnia funkcjonalność pokazu slajdów. Obsługiwane formaty: JPEG, JPG i BMP
Film	Umożliwia odtwarzanie plików filmów. Obsługiwane formaty: AVI, MKV, TS, DAT, VOD, MPG, MPEG, MOV, MP4 i WMV.
Muzyka	Umożliwia odtwarzanie plików audio. Obsługiwane formaty: MP1, MP2, MP3, WMA, OGG, ADPCM-WAV, PCM-WAV i AAC.
Przeglądarka Office	Umożliwia wyświetlanie plików dokumentów. Obsługiwane formaty: Microsoft® Word 97-2007 (DOC), PowerPoint 97-2007 (PPT) i Excel 97-2007 (XLS); Adobe® Acrobat Reader (PDF); pliki tekstowe (TXT).

## Wyświetlacz Vivi

Opcja Wyświetlacz Vivi umożliwia łatwiejszą współpracę projektora z komputerem, celem poprawy jakości korzystania z multimedii. Dzięki wykorzystaniu tego narzędzia możesz zaprojektować pulpit swojego komputera na ekranie, korzystając z połączenia sieciowego kablowego lub WiFi.

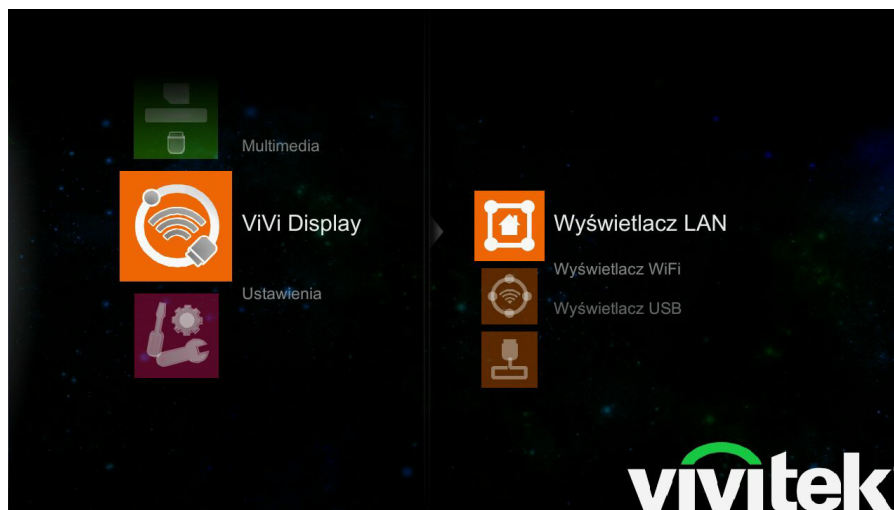

LP.	OPIS
Wyświetlacz LAN	Umożliwia połączenie projektora z siecią. Funkcja Wyświetlacz sieci przewodowej umożliwia wyświetlanie ekranu komputera za pośrednictwem sieci przewodowej.
Wyświetlacz WiFi	Projektor nadaje identyfikator SSID umożliwiający połączenie z komputerem. Ekran komputera może być z wykorzystaniem opcji Wyświetlacz ViVi wyświetlany za pośrednictwem sieci WiFi.
Wyświetlacz USB	Umożliwia połączenie projektora z komputerem za pomocą kabla USB. Ekran komputera może być z wykorzystaniem opcji Wyświetlacz ViVi wyświetlany za pośrednictwem sieci WiFi.

## Ustawienia

Menu Ustawienia umożliwia skonfigurowanie i zmianę ustawień funkcji systemu, wideo, zdjęć i audio projektora.

### System

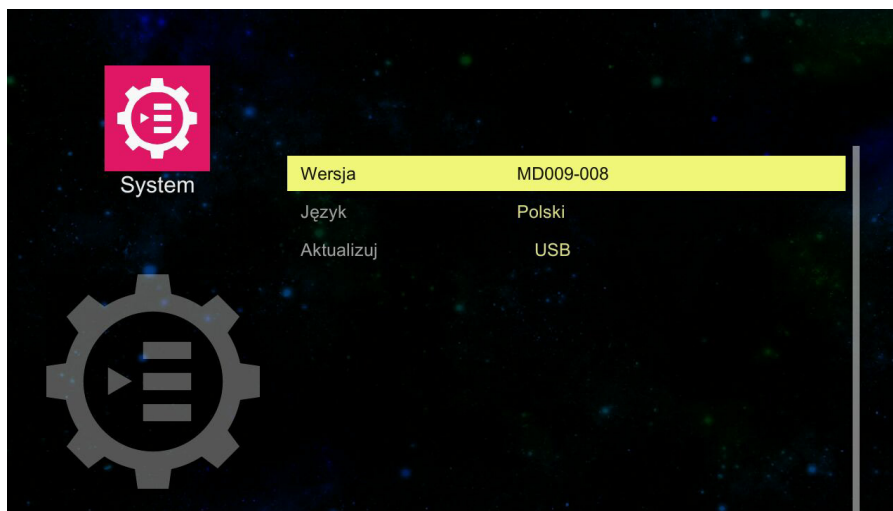

LP.	OPIS
Wersja	Wersja oprogramowania do obsługi multimediiów. Tyko informacyjne.
Język	Naciśnij przycisk ◀ i naciśnij przyciski ▲ ▼, aby ustawić wymagany język w środkowej linii menu.
Aktualizuj	Aktualizacja oprogramowania do obsługi multimediiów.

### Video

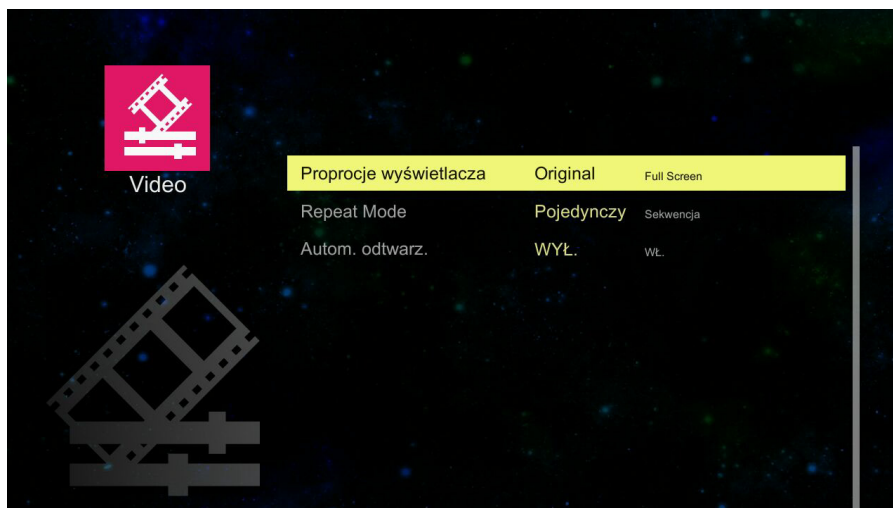

LP.	OPIS
Proporcje wyświetlacza	Naciskaj przyciski ◀ ▶, aby ustawić proporcje ekranu wyświetlania wideo.
Repeat Mode	Naciskaj przyciski ◀ ▶, aby ustawić tryb powtarzania
Autom. odtwarz.	Naciskaj przyciski ◀ ▶, aby przy włączonym zasilaniu włączyć lub wyłączyć automatyczne odtwarzanie.

## Zdjęcia

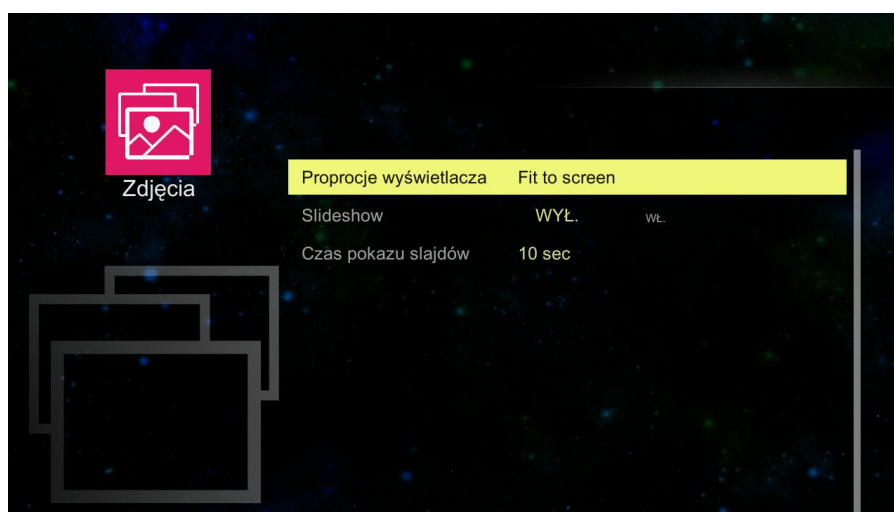

LP.	OPIS
Proporcje wyświetlacza	Naciśnij przycisk  i naciskaj przyciski  , aby ustawić proporcje ekranu wyświetlania zdjęć.
Slideshow	Naciśnij przyciski  , aby włączyć lub wyłączyć pokaz slajdów podczas odtwarzania zdjęć.
Czas pokazu slajdów	Naciśnij przycisk  i naciskaj przyciski  , aby ustawić odstęp czasu w pokazie slajdów.

## Audio

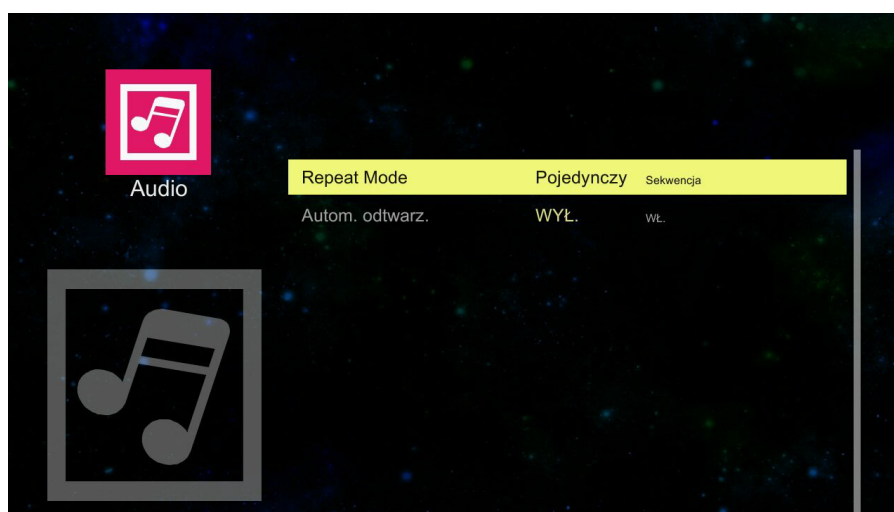

LP.	OPIS
Repeat Mode	Naciskaj przyciski  , aby ustawić tryb powtarzania
Autom. odtwarz.	Naciskaj przyciski  , aby przy włączonym zasilaniu włączyć lub wyłączyć automatyczne odtwarzanie.

## Wifi

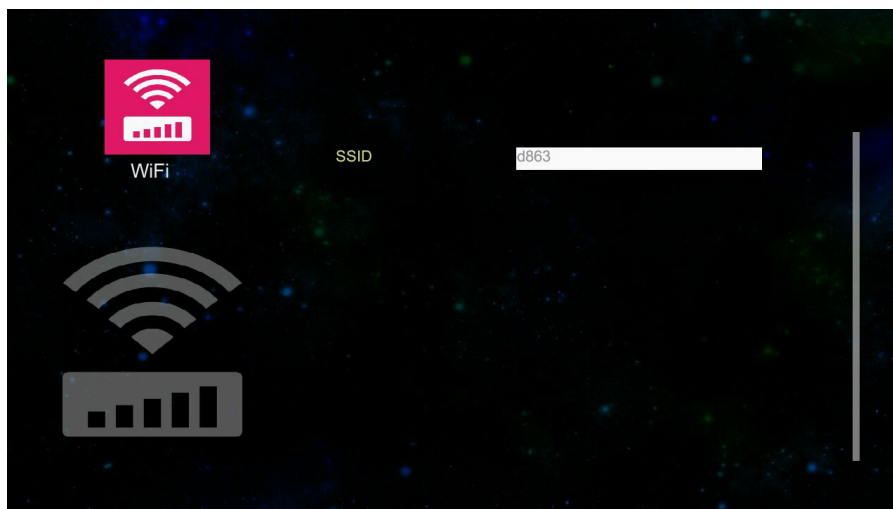

LP.	OPIS
SSID	Naciśnij przycisk <b>↵</b> i naciskaj przyciski <b>▲ ▼ ◀ ▶</b> , aby ustawić SSID. Naciśnij przycisk <b>Auto</b> aby opuścić ekran ustawień.

## KORZYSTANIE Z MULTIMEDIÓW

### Instalowanie wyświetlacza Vivi

Zanim rozpoczniesz korzystanie z narzędzia Multi-Media musisz po raz pierwszy zainstalować narzędzie na swoim komputerze. W celu zainstalowania, wykonuj wszystkie polecenia wyświetlane na ekranie. Po zainstalowaniu, na komputerze pojawi się ikona narzędzia Multimedia umożliwiająca uzyskanie dostępu do narzędzia.

#### *Wymagania ViVi Display*

<b>CPU</b>	Intel/AMD Dual Core 2 GHz lub szybszy (ATOM nie jest obsługiwany)
<b>KARTA GRAFICZNA</b>	Karta graficzna Intel, nVIDIA lub AMD z 64MB VRAM lub więcej
<b>SYSTEM OPERACYJNY</b>	Windows XP Professional SP3, Vista SP3, Windows 7 SP2
<b>DRAM</b>	1GB DDR
<b>WiFi</b>	802.11n

#### **Uwaga:**

*Do zainstalowania oprogramowania konieczne jest posiadanie uprawnień administratora na komputerze.*

W celu zainstalowania narzędzia:

Podłącz wtyczkę USB (Type-A) kabla USB do komputera, a drugą wtyczkę (Mini USB) tego kabla do projektora.

Kliknij Start -> Komputer\*, aby otworzyć okno eksploratora.

Utworzone zostały trzy **Dyski wymienne**. Wyszukaj plik ViviDisplay.exe.

Kliknij plik **ViViDisplay.exe** w celu zainstalowania.

\*Oznaczenie może być inne w innych systemach operacyjnych.

## Wykonywanie połączeń

### Połączenie sieci przewodowej

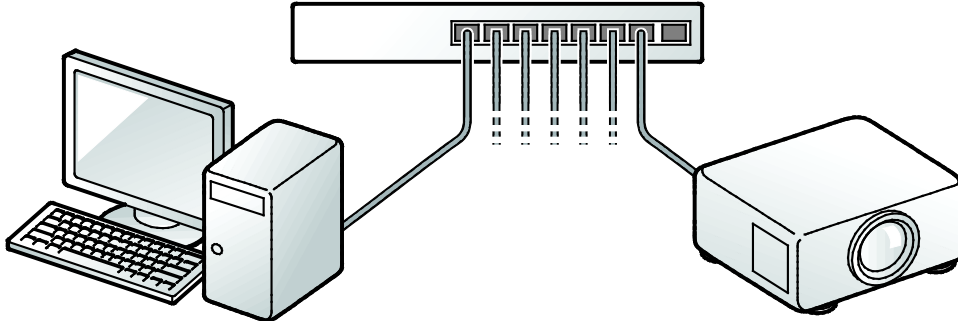

Podłącz do projektora kabel sieciowy.

Naciśnij przycisk **MENU** na pilocie.

Wybierz **Instalacja II** -> **Zaawansowane** -> **Sieć**, aby skonfigurować sieć.

Użyj pilota, aby wybrać **Multi Media** -> **Wyświetlacz ViVi** -> **Wyświetlacz sieci przewodowej**.

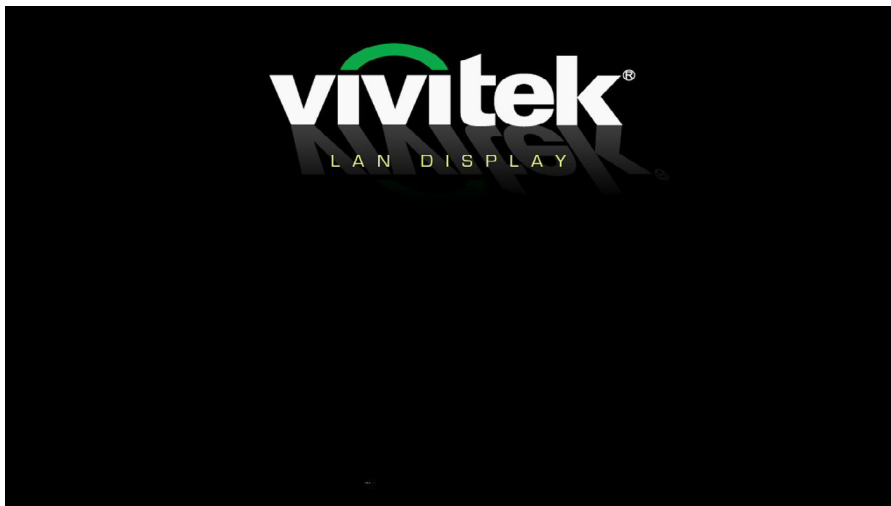

Uruchom ViViDisplay. Jeżeli adres IP jest prawidłowy powoduje on uruchomienie opcji Wyświetlacz sieci przewodowej.

Naciśnij przycisk **Auto** aby zatrzymać wyświetlacz.

**Uwaga:**  
Stosuj kabel sieciowy Cat 5 lub wyższy.

## Podłączanie przez WiFi

Włącz zasilanie projektora i odczekaj na wyświetlenie ekranu powitalnego projektora.

Włóż klucz bezprzewodowy Vivitek do projektora.

Użyj pilota, aby wybrać **Multi Media** -> **Wyświetlacz ViVi** -> **Wyświetlacz sieci WiFi**.



### **Uwaga:**

Komputer musi posiadać zainstalowaną i włączoną kartę sieci bezprzewodowej wraz ze sterownikiem.

W pasku narzędzi (dolny prawy narożnik), kliknij ▲ aby otworzyć menu ikon.

Wybierz sieć bezprzewodową , a następnie kliknij, aby otworzyć.

Na liście dostępnych sieci bezprzewodowych kliknij **Nazwa punktu dostęowego** (domyślnie: 863), a następnie kliknij przycisk **Połącz**.

### **Uwaga:**

Wybierz **Ustawienia** -> **Wifi** -> **SSID**, aby zmienić nazwę punktu dostęowego.





Uruchom ViViDisplay.

Kliknij **Lustro** lub **Rozszerzenie**, aby wyświetlić swój pulpit.

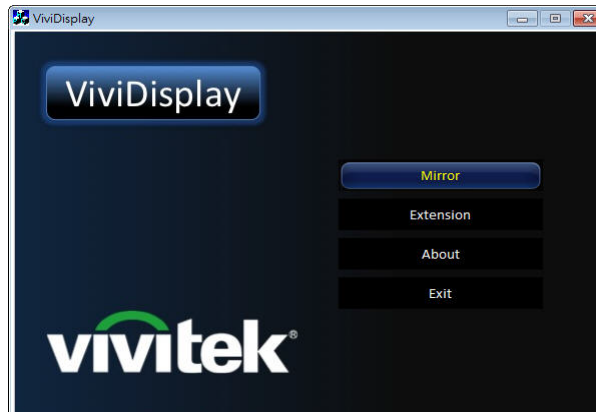

Naciśnij przycisk **Auto** aby zatrzymać wyświetlacz.

**Uwaga:**

**1.** *Lustro oznacza synchronizację jako monitor główny, podczas gdy opcja Rozszerzenie umożliwia działanie projektora jako drugiego monitora.*

**2.** *Podczas korzystania z funkcji ViViDisplay rozdzielczość monitora komputera jest zmieniana na 800x600.*

**3.** *Po wyjściu z funkcji ViViDisplay rozdzielczość monitora komputera jest przywracana od pierwotnych ustawień.*

## Podłączanie urządzenia USB

Włącz zasilania projektora.

Select **Multi Media** -> **Wyświetlacz ViVi** -> **Wyświetlacz USB**.

Podłącz drugi koniec kabla USB (Type A) do komputera.

Podłącz wtyczkę (Type B) kabla USB z tyłu projektora.

Urządzenie USB zostanie wykryte przez komputer.

W przypadku podłączenia po raz pierwszy sterownik zostanie automatycznie zainstalowany.

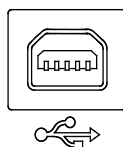

W celu zainstalowania sterownika, wykonuj polecenia wyświetlane na ekranie.

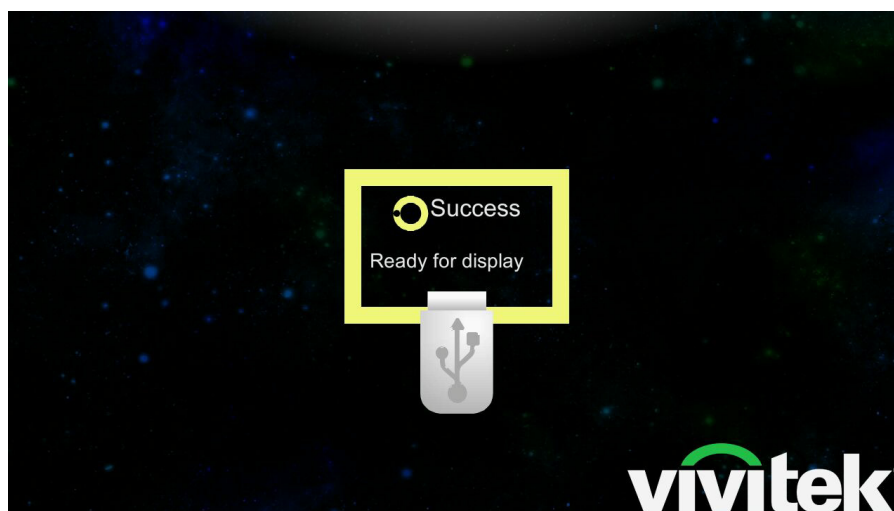

Otwórz Eksplorator Windows, wybierz **Mój komputer\*** i kliknij **EZ Display**, aby uzyskać dostęp do projektora.

Kliknij **EZ Display** na pulpicie, aby wyświetlać przez USB.

Odłącz kabel USB, aby przerwać wyświetlanie

\*Może być inne w innych systemach operacyjnych.

## Wyświetlanie multimediów

Możesz przeglądać multimedia z urządzenia USB podłączonego bezpośrednio do projektora. Do przeglądania bezpośredniego dostępne są niżej opisane funkcje.

### Przeglądanie zdjęć

Kiedy podłączony jest nośnik pamięci USB w katalogu plików wyświetlana jest ikona folderu nośnika pamięci.

W celu otwarcia zdjęcia w przeglądarce do zdjęć, wykonaj poniższe czynności:

Naciskaj przyciski ▲ ▼ aby wybrać **Multimedia**, a następnie naciśnij ⏪.

Naciskaj przyciski ▲ ▼ aby wybrać **Pamięć wewnętrzna** lub **USB**, a następnie naciśnij ⏪.

Naciskaj przyciski ▲ ▼ aby wybrać **Zdjęcia**, a następnie naciśnij ⏪, aby otworzyć katalog plików.

Wybierz plik, który chcesz wyświetlić.

Naciśnij przycisk ⏪, aby wyświetlić zdjęcie.

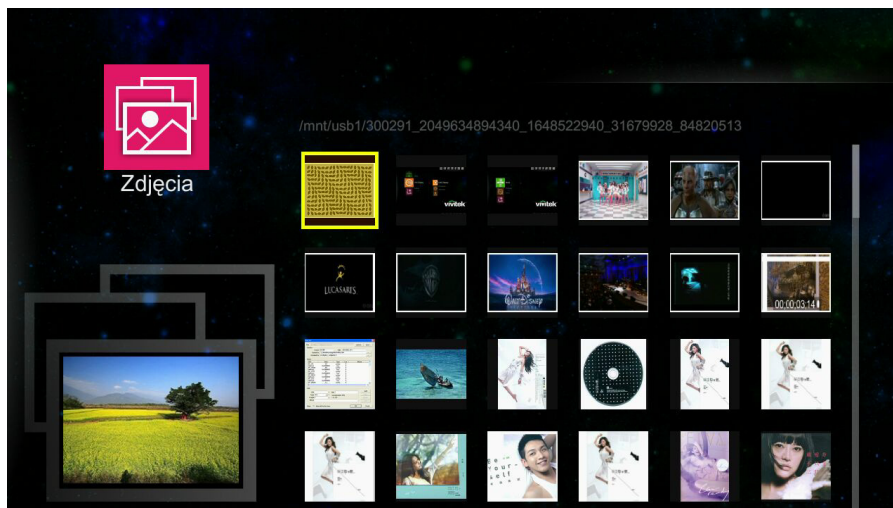

### Interfejs sterowania

⏪: Odtwarzanie poprzedniego pliku

▶: Odtwarzanie następnego pliku

⏪: Odtwarzanie pliku / Pokaz slajdów

**Auto:** Powrót do menu programu **Multi Media**.

## Oglądanie filmów

W celu obejrzenia filmu, wykonaj poniższe czynności:

Naciskaj przyciski ▲ ▼ aby wybrać **Multimedia**, a następnie naciśnij ⏪.

Naciskaj przyciski ▲ ▼ aby wybrać **Pamięć wewnętrzna** lub **USB**, a następnie naciśnij ⏪.

Naciskaj przyciski ▲ ▼ aby wybrać **Film**, a następnie naciśnij ⏪, aby otworzyć katalog plików.

Wybierz folder zawierający potrzebne pliki filmów.

Naciśnij przycisk ⏪, aby odtworzyć wymagany plik filmu.

Podczas odtwarzania filmu interfejs sterowania zostaje automatycznie ukryty. W celu obejrzenia poprzedniej lub następnej pozycji z listy naciśnij ◀ lub ▶.

Naciśnij przycisk ⏪, aby przerwać odtwarzanie filmu - wyświetlany jest interfejs sterowania.

Naciśnięcie przycisku ◀ lub ▶ spowoduje szybkie przewijanie do tyłu lub do przodu, kiedy widoczny jest interfejs.

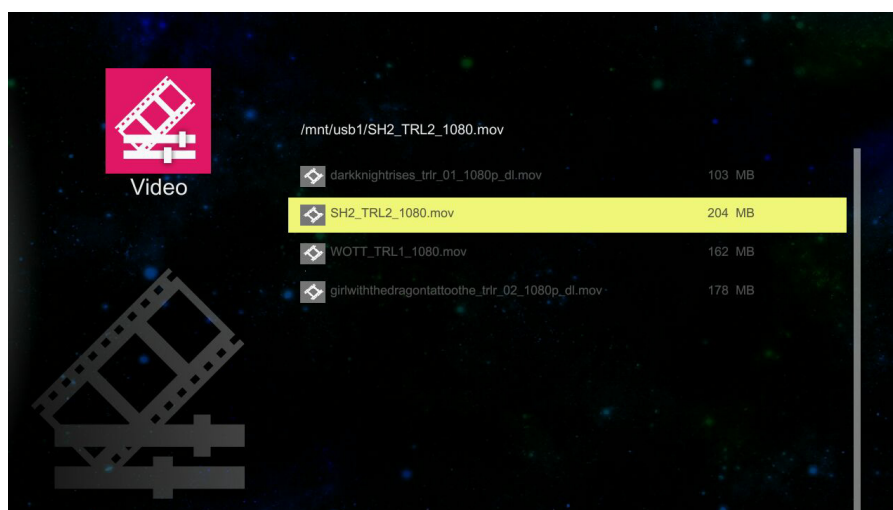

### Interfejs sterowania

◀: Odtwarzanie poprzedniego pliku

▶: Odtwarzanie następnego pliku

⏪: Odtwórz plik / Przerwij i wyświetl interfejs sterowania

**Auto:** Powrót do menu programu **Multi Media**.

## Muzyka

W celu otwarcia listy plików muzycznych, wykonaj poniższe czynności:

Naciskaj przyciski ▲ ▼ aby wybrać **Multimedia**, a następnie naciśnij ←.

Naciskaj przyciski ▲ ▼ aby wybrać **Pamięć wewnętrzna** lub **USB**, a następnie naciśnij ←.

Naciskaj przyciski ▲ ▼ aby wybrać **Muzyka**, a następnie naciśnij ←, aby otworzyć katalog plików.

Wybierz folder zawierający potrzebne pliki audio.

Naciśnij przycisk ← aby odtworzyć.

W celu przerwania odtwarzania lub odtwarzania pliku audio wybierz przycisk Pauza/Odtwarzanie na interfejsie odtwarzacza muzycznego.

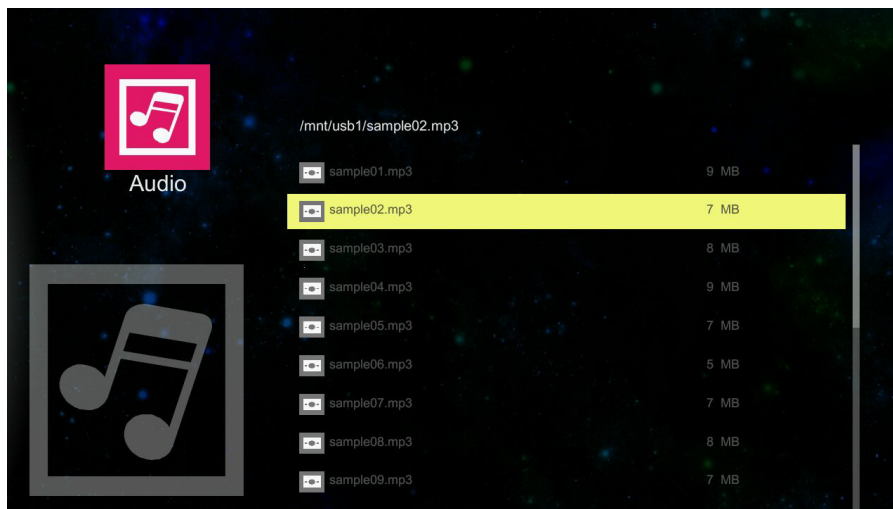

Interfejs sterowania

Po wybraniu audio interfejs sterowania zostanie wyświetlony ponownie. Funkcje ikon są następujące:

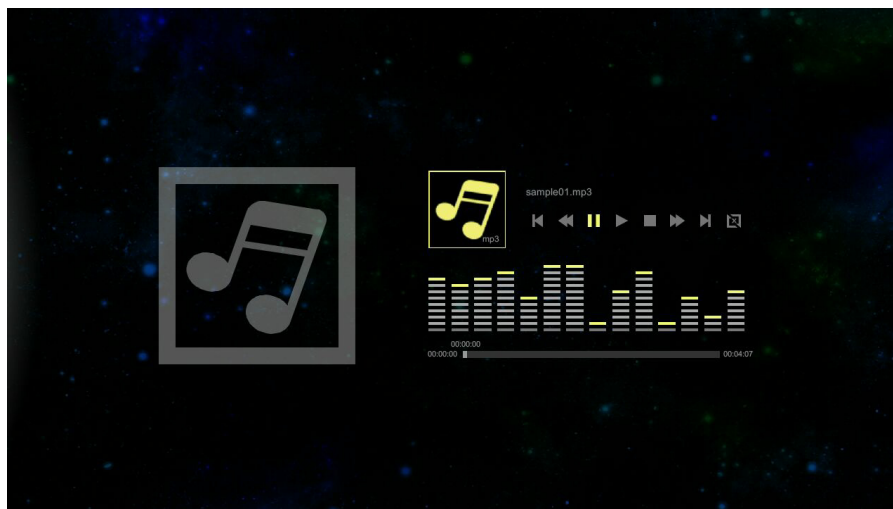

LP.	OPIS
⏪	Poprzedni plik
⏮	Przewijanie wstecz
⏸	Pauza
▶	Odtwarzanie
■	Stop
⏭	Przewijanie do przodu
⏩	Następny plik
🔄	Powtórz

## Przeglądarka Office

W celu otwarcia pliku w przeglądarce do dokumentów, wykonaj poniższe czynności:

Naciskaj przyciski ▲ ▼ aby wybrać **Multimedia**, a następnie naciśnij ⏪.

Naciskaj przyciski ▲ ▼ aby wybrać **Pamięć wewnętrzna** lub **USB**, a następnie naciśnij ⏪.

Naciskaj przyciski ▲ ▼ aby wybrać **Przeglądarka Office**, a następnie naciśnij ⏪, aby otworzyć katalog plików.

Wybierz folder zawierający potrzebne pliki.

Naciśnij przycisk ⏪, aby wyświetlić.

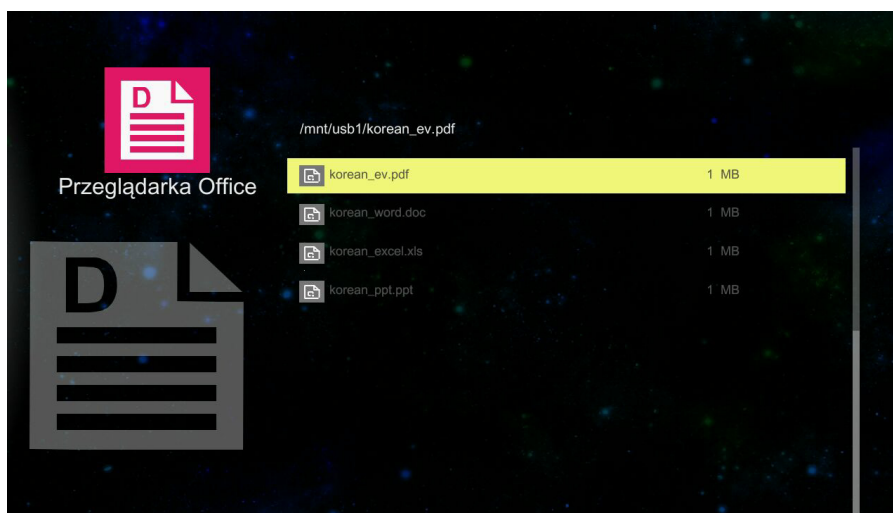

## DANE TECHNICZNE OBSŁUGIWANYCH MULTIMEDIÓW

### Obsługiwane formaty zdjęć

TYP OBRAZU	PODTYP	TYP KODOWANIA	MAKS PIKSELI
Jpeg Jpg	Podstawowy	YUV400 YUV420 YUV422 YUV440 YUV444	Brak ograniczenia
	Progresywny	YUV400 YUV420 YUV422 YUV440 YUV444	Szerokość ≤ 10240 i wysokość ≤ 6400
BMP			Brak ograniczenia

### Obsługiwane formaty muzyki

TYP MUZYKI	SZYBKOŚĆ PRÓBKOWANIA (Kb/s)	PRZEPUSTOWOŚĆ (Kb/s)
MP1/MP2/MP3	8-48	8-320
WMA	22-48	5-320
OGG	8-48	64-320
ADPCM-WAV	8-48	32-384
ADPCM-WAV	8-48	128-1536
AAC	8-48	8-256



## Obsługiwane formaty filmów

TYP PLIKU	KOD VIDEO	ROZDZIELCZOŚĆ	PRZEPUSTOWOŚĆ	ILOŚĆ KLATEK	KOD AUDIO	UWAGI
AVI MKV	XVID MPEG-4 H.264 M-JPEG WMV3	1080P	20 Mb/s	30 klatek/s	AC3 DTS MPEG1/3 PCM ADPCM AAC	Brak obsługi VC-1 AP. H.264 obsługuje mniej niż 4 ramki odniesienia. Brak obsługi AC3-HD, DTS-HD.
TS	H.264	1080P	20 Mb/s	30 klatek/s	AC3 AAC MPEG1/3 DTS LPCM	H.264 obsługuje mniej niż 4 ramki odniesienia. Brak obsługi AC3-HD, DTS-HD.
DAT VOD MPG MPEG	MPEG-1	1080P	20 Mb/s	30 klatek/s	MPEG-1/3 AC3 DTS LPCM	Brak obsługi AC3-HD, DTS-HD.
MOV MP4	MPEG-4 H.264	1080P	20 Mb/s	30 klatek/s	AAC AMR PCM ADPCM	H.264 obsługuje mniej niż 4 ramki odniesienia.
WMV	WMV3	1080P	20 Mb/s	30 klatek/s	WMA2 WMV3	Brak obsługi VC-1 AP.

## Obsługiwane formaty dokumentów

Microsoft® Word (97-2007, .doc)

Microsoft® PowerPoint (97-2007, .ppt)

Microsoft® Excel (97-2007, .xls)

Adobe® PDF (.pdf)

Tekst (.txt)

## KONSERWACJA I BEZPIECZEŃSTWO

### Wymiana lampy projekcyjnej

Jeśli lampa przepali się, powinna zostać wymieniona. Wymieniać ją wolno tylko na oryginalną z certyfikatem, którą zamówić można u lokalnego sprzedawcy sprzętu.

**Ważne:**

- a. Lampa projekcyjna, zastosowana w tym urządzeniu, zawiera niewielkie ilości rtęci.
- b. Nie wyrzucaj tego produktu do ogólnych przydomowych śmietników.
- c. Utylizacja jego musi nastąpić zgodnie z zasadami ustalonymi przez lokalne władze.

**Niebezpieczeństwo:**

Projektor wyłącz i odłącz jego kabel zasilania przynajmniej na pół godziny przed wymianą lampy. W przeciwnym wypadku możesz ulec poważnym poparzeniom.

**Ostrzeżenie:**

W rzadkich przypadkach żarówka lampy może podczas normalnego działania ulec spaleni, w wyniku czego z tylnego otworu wylotowego wydobywać się będzie pył lub kawałki szkła.

Nie wolno wdychać ani dotykać pyłu i kawałków szkła. W przeciwnym razie może dojść do obrażeń ciała.

Nie należy nigdy zbliżać twarzy do otworu wylotowego, aby nie doszło do obrażeń spowodowanych gazem lub kawałkami rozbitej lampy.

Przed wyjęciem lampy z projektora zamontowanego pod sufitem należy upewnić się, że nikt nie stoi pod projektorem. Jeśli lampa uległa spaleni, mogą z niej wypaść fragmenty szkła.

**⚠ W PRZYPADKU WYBUCHU LAMPY**

W przypadku wybuchu lampy gaz i kawałki rozbitej lampy mogą znajdować się wewnątrz projektora i wydostawać się przez otwór wylotowy. Gaz zawiera toksyczną rtęć.

Należy otworzyć okna i drzwi w celu wentylacji.

W przypadku wdychania gazu lub dostania się kawałków rozbitej lampy do oczu lub jamy ustnej należy natychmiast skontaktować się z lekarzem.

1. Poluzuj pojedynczą śrubę na pokrywie wnęki lampy.

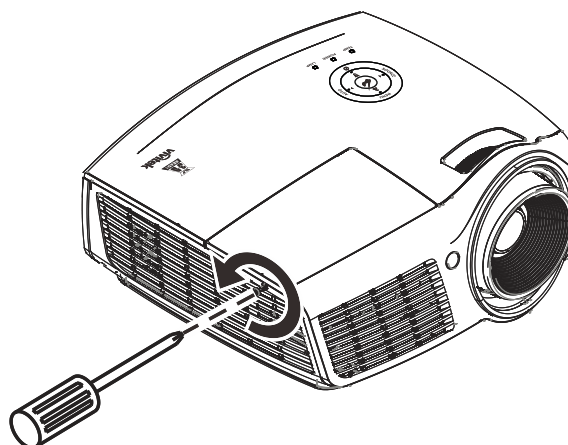

2. Zdejmij pokrywę lampy.

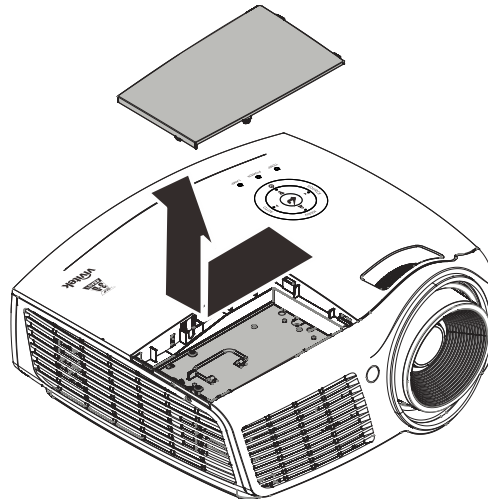

3. Odkręć trzy śruby z modułu lampy.

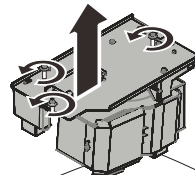

4. Podnieś rączkę modułu.

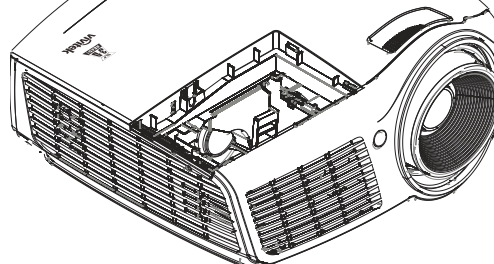

5. Pociągnij mocno za rączkę modułu, by wyjąć go z lampy.

6. Odwróć czynności 1 do 5 w celu instalacji nowego modułu lampy.  
Aby uniknąć uszkodzenia, podczas instalacji, dopasuj moduł lampy do złącza i sprawdź, czy jest wypoziomowany.

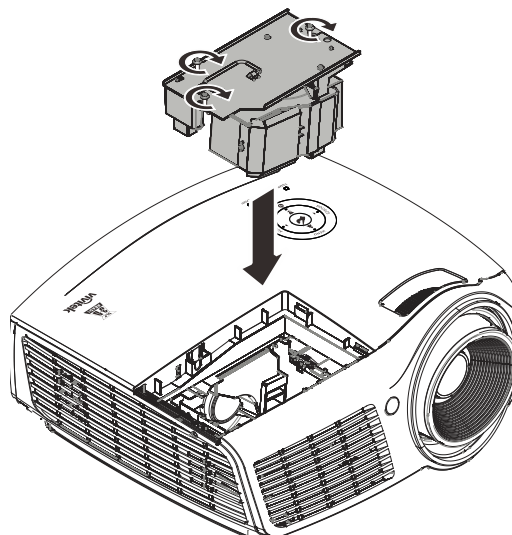

**Uwaga:** Przed dokręceniem śrub, moduł lampy musi być właściwie umocowany, a gniazdo lampy prawidłowo podłączone.

### Zerowanie czasu pracy lampy

Po wymianie lampy, powinieneś wyzerować licznik czasu pracy lampy. Zrób to w następujący sposób:

1. Naciśnij przycisk **MENU**, by wejść do menu OSD.

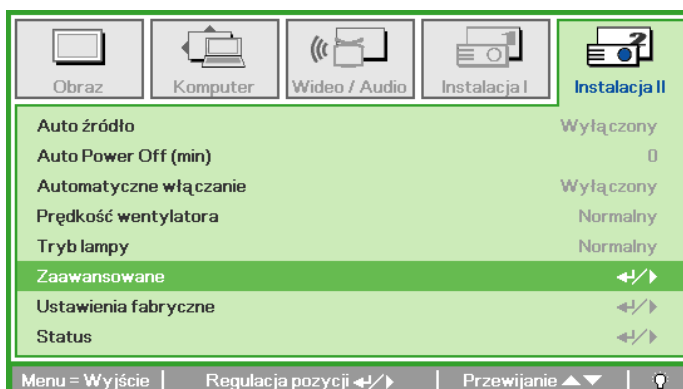

2. Naciśnij przycisk kursora ◀▶, by wejść do menu **Instalacja II**. Wciskając przycisk kursora, przejść do pozycji **Zaawansowane**.

3. Naciśnij przycisk kursora ▲▼, by zejść do funkcji **Zerowanie czasu pracy lampy**.

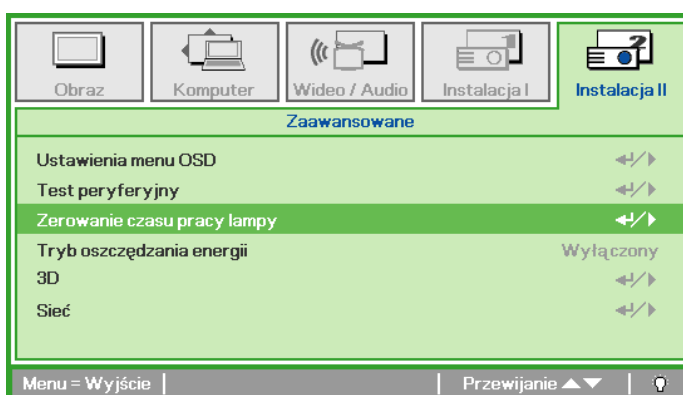

4. Naciśnij kursor ▶ lub przycisk Enter.

Pojawi się okienko informacyjne.

5. Naciśnij przyciski ▼▲◀▶, by wyzerować czas pracy lampy.

6. Naciśnij przycisk **MENU**, by powrócić do Instalacji II.

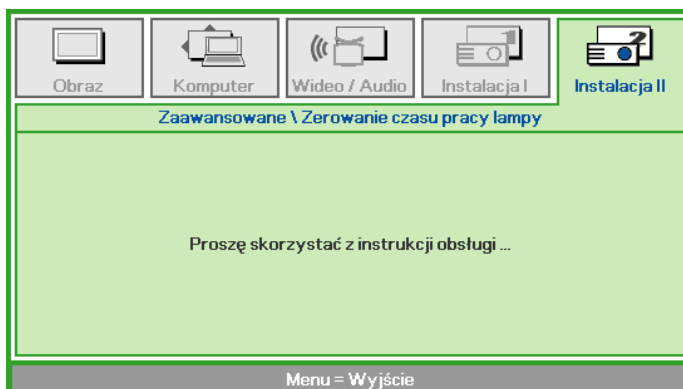

## Czyszczenie projektora

Czyszczenie projektora w celu usunięcia kurzu i brudu pomoże zapewnić jego bezproblemową pracę.

### **Niebezpieczeństwo:**

1. Wyłącz projektor i odłącz jego kabel zasilania przynajmniej na pół godziny przed czyszczeniem. W przeciwnym wypadku możesz ulec poważnym poparzeniom.
2. Do czyszczenia używaj wyłącznie wilgotnej ściereczki. Nie dopuść, by woda dostała się do otworów wentylacyjnych projektora.
3. Jeśli podczas czyszczenia do wnętrza projektora dostanie się trochę wody, przed ponownym użyciem zostaw projektor na kilka godzin odłączony od prądu w przewiewnym pomieszczeniu.
4. Jeśli podczas czyszczenia do wnętrza projektora dostanie się dużo wody, oddaj projektor do serwisu.

### Czyszczenie obiektywu

Środki do czyszczenia obiektywów można kupić w większości sklepów fotograficznych. Czyszcząc obiektyw projektora, postępuj zgodnie z następującymi wskazówkami.

1. Nanieś trochę środka do czyszczenia obiektywu na czystą, miękką ściereczkę. (Nie stosuj środka bezpośrednio na obiektyw.)
2. Delikatnie przetrzyj obiektyw ruchem okrężnym.

### **Ostrzeżenie:**

1. Nie używaj ściernych środków czyszczących i rozpuszczalników.
2. Unikaj kontaktu płynu z obudową. Może on spowodować odbarwienia.

### Czyszczenie obudowy

Czyszcząc obudowę, postępuj zgodnie z następującymi wskazówkami:

1. Kurz ścieraj czystą, wilgotną ściereczką.
2. Zwilż ściereczkę w ciepłej wodzie i dodaj trochę delikatnego detergentu (np. do mycia naczyń), a następnie przetrzyj obudowę.
3. Wypłucz ściereczkę z detergentu i ponownie przetrzyj nią projektor.

### **Ostrzeżenie:**

Nie używaj ściernych środków czyszczących na bazie alkoholu. Mogą one spowodować odbarwienia.

## Korzystanie z systemu Kensington® Lock & Używanie listwy zabezpieczenia

### Korzystanie z systemu Kensington® Lock

Jeśli obawiasz się o bezpieczeństwo projektora, przymocuj go do stałego przedmiotu, używając szczeliny Kensington i linki zabezpieczającej.

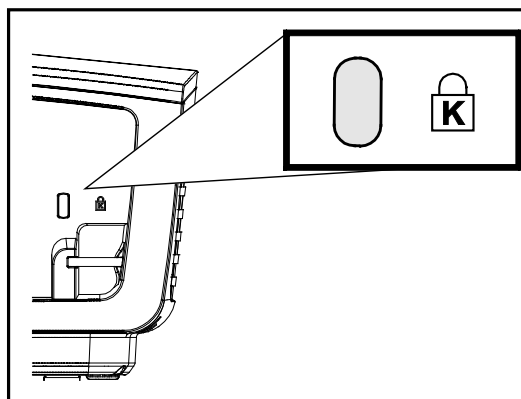

#### **Uwaga:**

Skontaktuj się ze sprzedawcą w celu zakupu odpowiedniej linki zabezpieczającej.

Zamek bezpieczeństwa odpowiada systemowi bezpieczeństwa Kensington's MicroSaver Security System. Wszelkie uwagi należy kierować do: Kensington, 2853 Campus Drive, San Mateo, CA 94403, U.S.A. Tel: 800-535-4242, <http://www.Kensington.com>.

### Używanie listwy zabezpieczenia

Oprócz funkcji zabezpieczenia hasłem i blokady Kensington, w zabezpieczeniu projektora przed nieautoryzowanym użyciem, pomagają listwy zabezpieczenia. Patrz następujący rysunek.

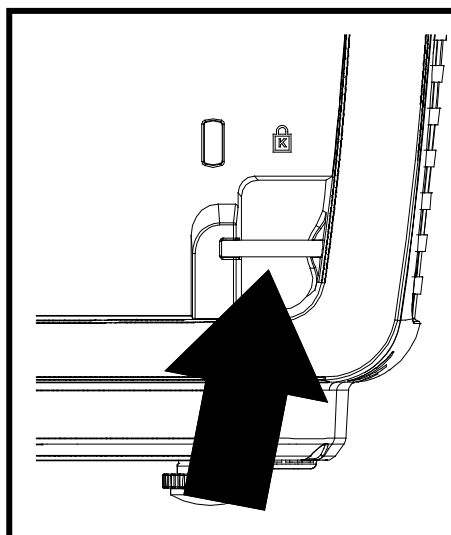

## ROZWIĄZYWANIE PROBLEMÓW

### Najczęściej spotykane problemy i sposoby ich rozwiązywania

Przewodnik ten zawiera wskazówki, którymi należy kierować się przy rozwiązywaniu problemów mogących pojawić się podczas używania projektora. Jeśli problemu nie można rozwiązać, należy skontaktować się ze sprzedawcą sprzętu.

Po dłuższym czasie spędzonym na poszukiwaniu usterki, często okazuje się, że problem może być tak banalnie prosty, jak np. niedociśnięta wtyczka. Sprawdź następujące rzeczy, zanim przejdziesz do sekcji dotyczącej rozwiązywania konkretnych problemów.

- *Podłącz do gniazdka inne elektryczne urządzenie, by upewnić się, czy gniazdko działa.*
- *Sprawdź, czy projektor jest włączony.*
- *Sprawdź, czy wszystkie kable są odpowiednio podłączone.*
- *Sprawdź, czy podłączone urządzenie jest włączone.*
- *Sprawdź, czy podłączony komputer nie znajduje się w trybie wstrzymania.*
- *Sprawdź, czy podłączony notebook jest ustawiony na zewnętrzne wyświetlanie. (Najczęściej robi się to wciskając odpowiednią kombinację klawiszy funkcyjnych notebooka).*

### Wskazówki dotyczące rozwiązywania problemów

Wykonuj czynności w kolejności podanej przy każdym punkcie omawiającym konkretny problem i sposób jego rozwiązywania. Pomoże ci to szybciej rozwiązać problem.

Staraj się sprecyzować problem. W ten sposób unikniesz wymiany nieuszkodzonych elementów. Na przykład: wymieniałeś baterie, ale problem nadal istnieje, włóż oryginalne baterie z powrotem i przejdź do następnego punktu.

Zapisuj wszystkie czynności, które wykonałeś próbując rozwiązać dany problem. Informacja ta będzie pomocna podczas rozmowy z pomocą techniczną lub pracownikiem punktu serwisowego.

## Diody informujące o błędach

KOMUNIKATY BŁĘDÓW	ZIELONA DIODA LED ZASILANIA	CZERWONA DIODA LED LAMPY	CZERWONA DIODA LED LAMPY
Gotowość do włączenia zasilania (Oczekiwanie)	WŁ.	WYŁĄCZ	WYŁĄCZ
Rozgrzewanie systemu	Miganie	WYŁĄCZ	WYŁĄCZ
Świecenie lampy, stabilność systemu	WŁ.	WYŁĄCZ	WYŁĄCZ
Chłodzenie	Migotanie	WYŁĄCZ	WYŁĄCZ
Przegrzanie	WYŁĄCZ	WYŁĄCZ	WŁ.
Błąd czujnika wyłącznika termicznego	4 mignięcia	WYŁĄCZ	WYŁĄCZ
Awaria lampy	WYŁĄCZ	WŁ.	WYŁĄCZ
Nadmierne napięcie lampy	5 mignięcia	1 mignięcia	WYŁĄCZ
Za wysokie napięcie wejścia	5 mignięcia	2 mignięcia	WYŁĄCZ
Za wysoka temperatura	5 mignięcia	3 mignięcia	WYŁĄCZ
Wykryto asymetrię	5 mignięcia	4 mignięcia	WYŁĄCZ
Za niskie napięcie lampy	5 mignięcia	5 mignięcia	WYŁĄCZ
Za niskie napięcie wejścia	5 mignięcia	6 mignięcia	WYŁĄCZ
Błąd wentylatora osiowego	6 mignięcia	1 mignięcia	WYŁĄCZ
Błąd wentylatora dmuchawy	6 mignięcia	2 mignięcia	WYŁĄCZ
Błąd wentylatora DMD	6 mignięcia	3 mignięcia	WYŁĄCZ
Otwarcie obudowy	7 mignięcia	WYŁĄCZ	WYŁĄCZ
Błąd pokrętki kolorów	9 mignięcia	WYŁĄCZ	WYŁĄCZ
Błąd komunikacji balastu	10 mignięcia	1 mignięcia	WYŁĄCZ

Po wystąpieniu błędu należy odłączyć przewód zasilający prądu zmiennego i poczekać jedną (1) minutę, przed ponownym uruchomieniem projektora. Jeśli nadal miga dioda LED zasilania lub lampy albo w dowolnej innej, nie wymienionej w diagramie powyżej sytuacji należy skontaktować się z punktem serwisowym.

## Problemy z obrazem

### **Problem: Na ekranie nie pojawia się żaden obraz**

1. Sprawdź ustawienia w notebooku lub komputerze PC.
2. Wyłącz wszystkie urządzenia i włącz ponownie w odpowiedniej kolejności.

### **Problem: Obraz jest rozmyty**

1. Wyreguluj **Ostrość** w projektorze.
2. Naciśnij przycisk **Auto** na pilocie zdalnego sterowania.
3. Sprawdź, czy projektor znajduje się w odległości 10 metrów (33 stóp) od ekranu.
4. Sprawdź, czy obiektyw jest czysty.

### **Problem: Góra lub dół obrazu są szersze (efekt trapezu)**

1. Ustaw projektor jak najbardziej prostopadle do ekranu.
2. Użyj przycisku Zniekształcenie trapezowe w pilocie zdalnego sterowania lub projektorze.

### **Problem: Na obrazie pojawiają się pasy**



Sprawdź ustawienia opcji **Projekcja** w menu **Instalacja I** w OSD.

**Problem: Na obrazie pojawiają się pasy**

1. Przełącz **Częstotliwość** i **Dostrajanie** w menu **Komputer** OSD na ustawienia domyślne.
2. Aby upewnić się, że powodem nie jest problem z kartą wideo komputera, podłącz projektor do innego komputera.

**Problem: Obraz jest płaski, bez kontrastu**

Wyreguluj **Kontrast** w menu **Obraz** OSD.

**Problem: Kolor wyświetlanego obrazu nie odpowiada kolorowi źródłowego obrazu.**

Wyreguluj **Temperaturę barwową** i **Gamma** w menu **Obraz** OSD.

## Problemy z lampą

**Problem: Nie ma światła z projektora**

1. Sprawdź, czy kabel zasilania jest odpowiednio podłączony.
2. Sprawdź źródło prądu, podłączając do niego inne elektryczne urządzenie.
3. Uruchom ponownie projektor we właściwej kolejności i sprawdź, czy dioda LED zasilania ma kolor niebieski.
4. Jeśli lampa była ostatnio wymieniana, sprawdź, czy jest dobrze podłączona.
5. Wymień moduł lampy.
6. Włóż starą lampę z powrotem do projektora i oddaj go do naprawy.

**Problem: Lampa zgasła**

1. Skoki zasilania mogą spowodować wyłączenie lampy. Podłącz ponownie przewód zasilający. Po zaświeceniu diody LED zasilania, naciśnij przycisk zasilania.
2. Wymień moduł lampy.
3. Włóż starą lampę z powrotem do projektora i oddaj go do naprawy.

## Problemy z pilotem zdalnego sterowania

**Problem: Projektor nie odpowiada na pilota zdalnego sterowania**

1. Skieruj pilot bezpośrednio na czujnik w projektorze.
2. Sprawdź czy nic nie stoi na przeszkodzie między pilotem i czujnikiem w projektorze.
3. Wyłącz fluorescencyjne światło w pomieszczeniu.
4. Sprawdź, czy bieguny baterii ustawione są właściwie.
5. Wymień baterie.
6. Wyłącz urządzenia na podczerwień działające w sąsiedztwie.
7. Oddaj pilot do naprawy.

## Problemy z dźwiękiem

### **Problem: Nie ma dźwięku**

1. Wyreguluj głośność w pilocie zdalnego sterowania.
2. Wyreguluj głośność w źródle dźwięku.
3. Sprawdź, czy kabel dźwiękowy podłączony jest prawidłowo.
4. Sprawdź źródło dźwięku przy pomocy innych głośników.
5. Oddaj projektor do naprawy.

### **Problem: Dźwięk jest zniekształcony**

1. Sprawdź, czy kabel dźwiękowy podłączony jest prawidłowo.
2. Sprawdź źródło dźwięku przy pomocy innych głośników.
3. Oddaj projektor do naprawy.

## Oddawanie projektora do naprawy

Jeśli nie możesz poradzić sobie z problemem, oddaj projektor do naprawy. Zapakuj go do oryginalnego pudła. Opisz problem i kolejne swoje działania, które podejmowałeś, by go rozwiązać. Dołącz to do projektora. Informacja taka może być pomocna dla pracowników serwisu. W celu naprawy zanieś projektor do miejsca, w którym go kupiłeś.

## Pytania i odpowiedzi dotyczące HDMI

### ***P. Jaka jest różnica pomiędzy “standardowym” kablem HDMI, a “wysokiej szybkości kablem”?***

Ostatnio, organizacja HDMI Licensing, LLC ogłosiła, że kable można klasyfikować jako kable standardowej i wysokiej szybkości.

- Standardowe (lub “kategorii 1”) kable HDMI zostały sprawdzone pod kątem możliwości przesyłania danych z szybkością 75Mhz lub z szybkością do 2,25Gbps, co odpowiada sygnałowi 720p/1080i.
- Wysokiej szybkości (lub “kategorii 2”) kable HDMI zostały sprawdzone pod kątem możliwości przesyłania danych z szybkością 340Mhz lub z szybkością do 10,2Gbps, co jest najwyższą, aktualnie dostępną szybkością przesyłania przez kabel HDMI i zapewnia właściwą obsługę sygnałów 1080p, włącznie z sygnałami, przy zwiększonej głębi kolorów oraz/lub zwiększonymi częstotliwościami odświeżania ze źródła. Wysokiej szybkości kable mogą także obsługiwać wyższej rozdzielczości wyświetlacze, takie jak monitory kinowe WQXGA (rozdzielczość 2560 x 1600).

### ***P. Jak uruchomić połączenie kablowe HDMI dłuższe niż 10 metrów?***

Dostępnych jest wiele adapterów HDMI, obsługujących rozwiązania HDMI wydłużające efektywną długość kabla, od typowej 10 metrowej, do dużo dłuższej. Producenci tych urządzeń opracowali wiele rozwiązań, takich jak aktywne kable (aktywne układy elektroniczne wbudowane w kable, wzmacniające i zwiększające siłę sygnału kablowego), repeaterów, wzmacniaczy oraz połączeń CAT5/6 i światłowodów.

### ***P. Jak się przekonać, czy używany kabel ma certyfikat HDMI?***

Wszystkie produkty HDMI powinny posiadać certyfikat producenta, jako część specyfikacji testu zgodności z HDMI. Jednakże, wymienić można wiele przykładów, że kable z oznaczeniem logo HDMI nie zostały prawidłowo sprawdzone. HDMI Licensing, LLC stara się aktywnie wyszukiwać takie przypadki, aby zapewnić prawidłowe używanie znaku towarowego HDMI na rynku. Zalecamy, aby klienci kupowali kable z renomowanych źródeł i od zaufanych firm.

Dalsze szczegółowe informacje, można uzyskać na stronie <http://www.hdmi.org/learningcenter/faq.aspx#49>

## DANE TECHNICZNE

### Dane techniczne

Model	D863
Typ wyświetlacza	TI DMD 0,55"
Rozdzielczość	XGA 1024x768
Odległość projekcji	1 ~ 10 m
Rozmiar ekranu projekcji	25,6" ~ 308"
Obiektyw projekcji	Ręczna ostrość/ręczne powiększenie
Współczynnik powiększenia	1,2x
Korekcja pionowego zniekształcenia keystone	+/- 40 kroków
Metody projekcji	Przód, tył, biurko/sufit (tył, przód)
Zgodność danych	VGA, SVGA, XGA, SXGA, SXGA+, UXGA, Mac
SDTV/EDTV/ HDTV	480i, 480p, 720p, 1080i, 1080p
Zgodność video	NTSC/NTSC 4.43, PAL (B/G/H/I/M/N/60), SECAM
Synchronizacja pozioma	15, 30 – 90 kHz
Synchronizacja pionowa	43 – 120 Hz
Certyfikaty bezpieczeństwa	FCC-B, cUL, UL, CE, C-tick, CCC, KC, CB, PCT, NOM, SASO, PSB
Temperatura działania	5° ~ 35°C
Wymiary	285 mm (S) x 261 mm (G) x 130 mm (W)
Wejście prądu zmiennego	Uniwersalne parametry prądu zmiennego 100-240, typowo @ prąd zmienny 110V (100-240)/+/-10%
Zużycie energii	250W
Wstrzymanie	<0,5 watts
Lampa	190W (Normalne) / 160W (Eo)
Głośnik audio	Głośnik mono 10W
Złącza wejścia	VGA x 2
	Composite video x 1
	Gniazdo PC audio (3,5mm) x 2
	USB typ A x 1
	USB typ mini A/B x 1
	HDMI x 1
	RCA Stereo Audio LR x 1
Złącza wyjścia	VGA x 1
	Gniazdo PC audio (3,5mm) x 1
Złącza sterowania	RS-232C
	USB mini A x 1
	RJ-45
Bezpieczeństwo	Blokada Kensington / Listwa zabezpieczenia

**Uwaga:** W przypadku pytań dotyczących specyfikacji produktu należy skontaktować się z lokalnym dystrybutorem.

## Odległość projektora od ekranu i rozmiar wyświetlanego obrazu

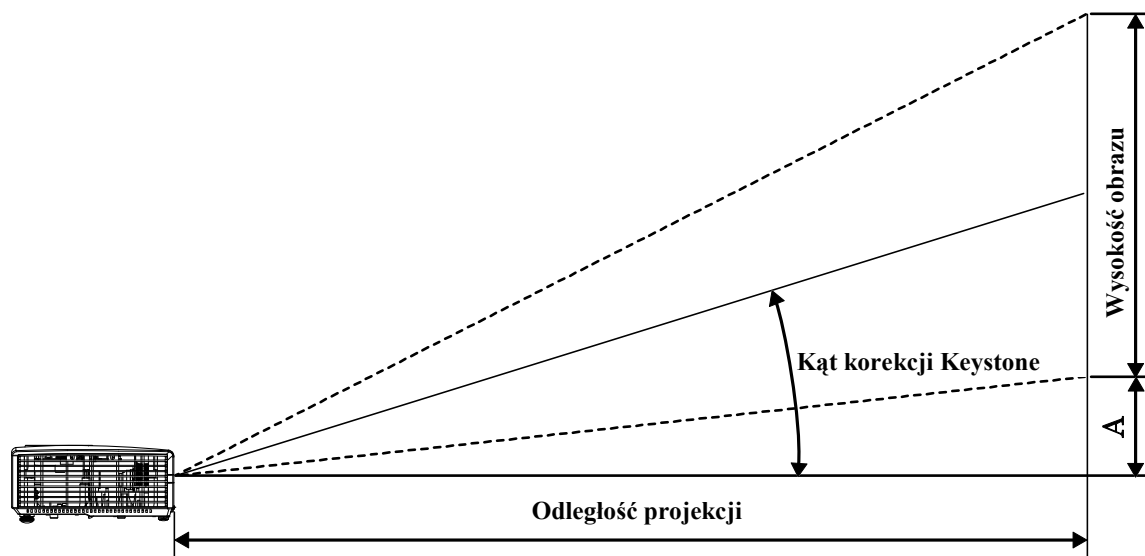

*Tabela odległości i rozmiaru ekranu*

D863					
PRZEKĄTNA OBRAZU (CALE)	SZEROKOŚĆ OBRAZU (CALE)	WYSOKOŚĆ OBRAZU (CALE)	ODLEGŁOŚĆ PROJEKCJI (MM) OD	ODLEGŁOŚĆ PROJEKCJI (MM) DO	PRZESUNIĘCIE-A (MM)
60	48	36	2353,1	2633,5	128,0
70	56	42	2745,2	3072,4	149,4
72	57,6	43,2	2823,7	3160,2	153,6
80	64	48	3137,4	3511,3	170,7
84	67,2	50,4	3294,3	3686,9	179,2
90	72	54	3529,6	3950,2	192,0
96	76,8	57,6	3764,9	4213,6	204,8
100	80	60	3921,8	4389,1	213,4
120	96	72	4706,1	5266,9	256,0
135	108	81	5294,4	5925,3	288,0
150	120	90	5882,6	6583,7	320,0
200	160	120	7843,5	8778,2	426,7

**Tabela trybu synchronizacji**

SYGNAŁ	ROZDZIELCZOŚĆ	SYNCHRONIZACJA POZIOMA (KHz)	SYNCHRONIZACJA PIONOWA (Hz)	KOMPOZYTOWE	KOMPONENTOWY	RGB	DVI/HDMI
NTSC	—	15,734	60,0	○	—	—	—
PAL/SECAM	—	15,625	50,0	○	—	—	—
VESA	720 x 400	37,9	85,0	—	—	○	○
	640 x 480	31,5	60,0	—	—	○	○
	640 x 480	37,9	72,0	—	—	○	○
	640 x 480	37,5	75,0	—	—	○	○
	640 x 480	43,3	85,0	—	—	○	○
	800 x 600	35,2	56,0	—	—	○	○
	800 x 600	37,9	60,0	—	—	○	○
	800 x 600	48,1	72,0	—	—	○	○
	800 x 600	46,9	75,0	—	—	○	○
	800 x 600	53,7	85,0	—	—	○	○
	1024 x 768	48,4	60,0	—	—	○	○
	1024 x 768	56,5	70,0	—	—	○	○
	1024 x 768	60,0	75,0	—	—	○	○
	1024 x 768	68,7	85,0	—	—	○	○
	1280 x 800	49,7	59,8	—	—	○	○
	1280 x 800	62,8	74,9	—	—	○	○
	1280 x 800	71,6	84,8	—	—	○	○
	1280 x 1024	63,98	60,0	—	—	○	○
	1280 x 1024	79,98	75,0	—	—	○	○
	1280 x 1024	91,10	85,0	—	—	○	○
	1280 x 960	60,0	60,0	—	—	○	○
	1280 x 960	85,9	85,0	—	—	○	○
1400 x 1050	65,3	60,0	—	—	○	○	
1440 x 900	70,6	75,0	—	—	○	○	

SYGNAŁ	ROZDZIELCZOŚĆ	SYNCHRONIZACJA POZIOMA (KHz)	SYNCHRONIZACJA PIONOWA (Hz)	KOMPOZYTOWE	KOMONENTOWY	RGB	DVI/HDMI
	1440 x 900	55,6	60,0	—	—	○	○
	1600 x 1200	75,0	60,0	—	—	○	○
Apple Mac	640 x 480	35,0	66,68	—	—	○	○
	832 x 624	49,725	74,55	—	—	○	○
	1024 x 768	60,24	75,0	—	—	○	○
	1152 x 870	68,68	75,06	—	—	○	○
SDTV	480i	15,734	60,0	—	○	—	○
	576i	15,625	50,0	—	○	—	○
EDTV	480p	31,469	60,0	—	○	—	○
	576p	31,25	50,0	—	○	—	○
HDTV	720p	37,5	50,0	—	○	—	○
	720p	45,0	60,0	—	○	—	○
	1080i	33,8	60,0	—	○	—	○
	1080i	28,1	50,0	—	○	—	○
	1080p	67,5	60,0	—	○	—	○
	1080p	56,3	50,0	—	○	—	○

○: Obsługiwana częstotliwość

—: Nieobsługiwana częstotliwość

\* : Poziom wyświetlania

## Rozmiary projektora

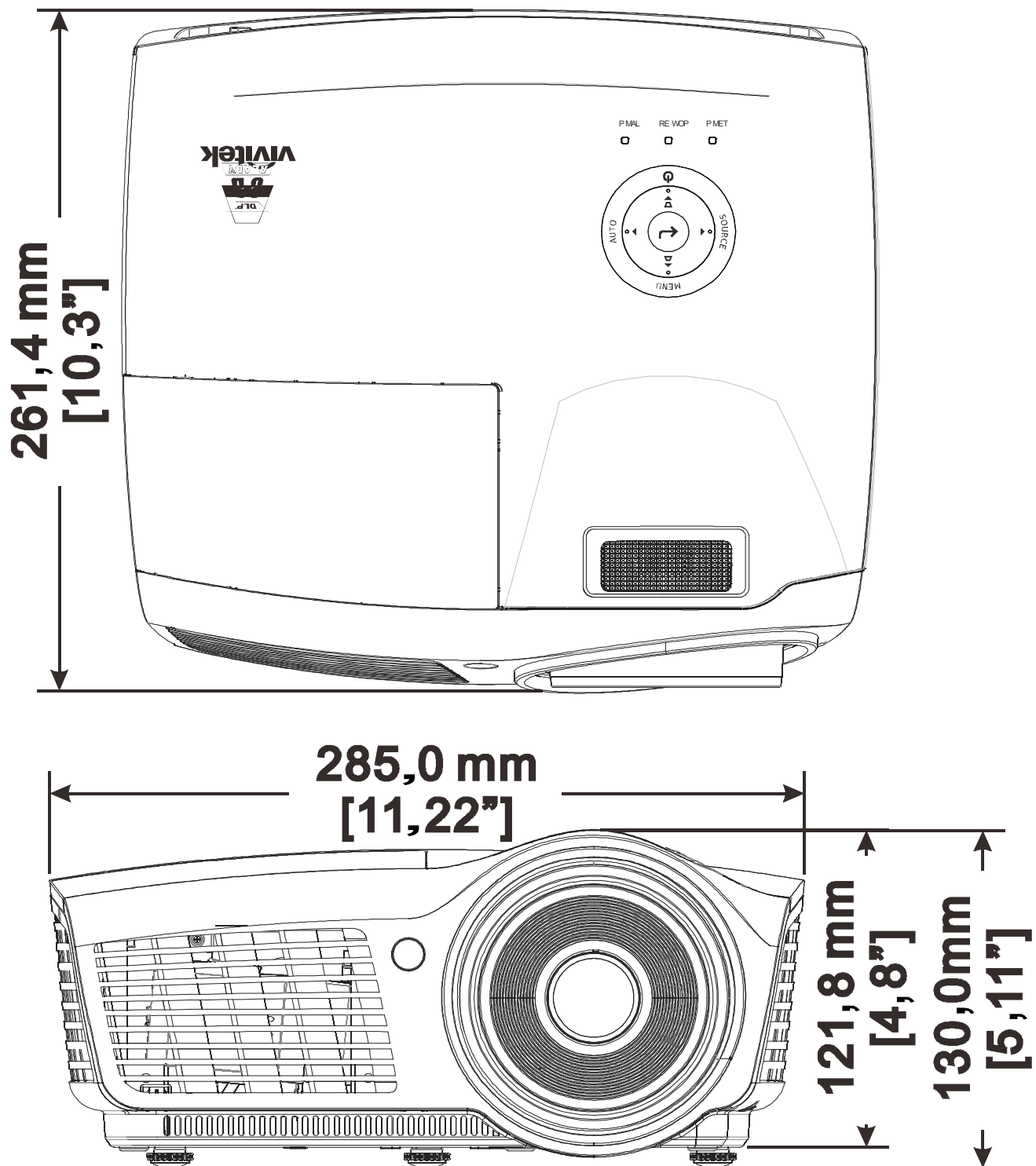



## **Ostrzeżenia FCC**

Urządzenie zostało sprawdzone i uznane za zgodne z wymaganiami dotyczącymi urządzeń cyfrowych klasy B zgodnie z rozdziałem 15 przepisów FCC. Powyższe wymagania zostały opracowane w celu zapewnienia należytej ochrony przed szkodliwym wpływem urządzeń stosowanych w miejscach pracy.

Niniejsze urządzenie wytwarza, używa i może emitować częstotliwość radiową. Jeśli nie zostało zainstalowane i nie jest używane zgodnie ze wskazówkami podanymi w niniejszej instrukcji obsługi, może powodować zakłócenia sygnałów radiowych. Używanie niniejszego urządzenia w warunkach domowych może spowodować zakłócenie sygnałów radiowych. Szkody te użytkownik będzie musiał pokryć na własny koszt.

Jakiegokolwiek zmiany lub modyfikacje urządzenia bez zgody odpowiednich instytucji mogą doprowadzić do pozbawienia użytkownika prawa do korzystania ze sprzętu.

## **Kanada**

Niniejsze cyfrowe urządzenie klasy B jest zgodne z kanadyjskimi przepisami ICES-003.

## **Certyfikacje bezpieczeństwa**

FCC-B, cUL, UL, CE, C-tick, CCC, KC, CB, PCT, NOM, SASO, PSB.

## Protokół RS-232C

### Ustawienie RS232

Szybkość transmisji (body):	<b>9600</b>
Kontrola parzystości:	<b>brak</b>
Bit danych:	<b>8</b>
Bit stopu:	<b>1</b>
Kontrola przepływu	<b>brak</b>

Minimalne opóźnienie dla następnego polecenia: **1 ms**

### Struktura komend sterujących

P1

P2

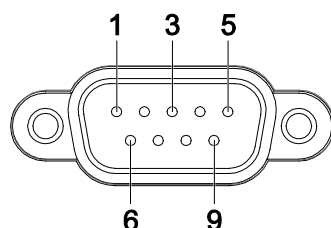
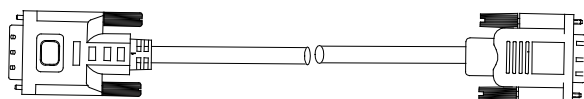

P1		P2
Pin no.	Name	Pin no.
1	NC	1
2	RXD	3
3	TXD	2
4	NC	4
5	GND	5
6	NC	6
7	RTS	7
8	CTS	8
9	NC	9

	Kod nagłówka	Kod komendy	Kod danych	Kod końca
<b>HEX</b>		<b>Command</b>	<b>Data</b>	<b>0Dh</b>
<b>ASCII</b>	'V'	<b>Command</b>	<b>Data</b>	<b>CR</b>

Polecenie operacyjne

*Uwaga:*  
 XX=00-98, ID projektora, XX=99 nie dla wszystkich projektorów  
 Wartość wynikowa P=powodzenie / F=niepowodzenie  
 n: 0:Wyłącz/1: Włącz/Wartość(0~9999)

<b>Command Group 00</b>			
<b>ASCII</b>	<b>Function</b>	<b>Description</b>	<b>Return Result</b>
VXXS0001	Power On		P/F
VXXS0002	Power Off		P/F
VXXS0003	Resync		P/F
VXXG0004	Get Lamp Hours		Pn/F
VXXS0005n	Set Air filter timer	n=0~999999	P/F
VXXG0005	Get Air filter timer	n=0~999999	Pn/F
VXXS0006	System Reset		P/F
VXXG0007	Get System Status	0: Standby 2: Operation 3: Cooling	Pn/F
VXXG0008	Get F/W Version		Pn/F
VXXG0009	Get Alter EMail		Pn/F
VXXS0009n	Set Alter Email	n=xxxxxx@xxxx.xxx.xx	P/F

<b>Command Group 01</b>			
<b>ASCII</b>	<b>Function</b>	<b>Description</b>	<b>Return Value</b>
VXXG0101	Get Brightness	n=0~100	Pn/F
VXXS0101n	Set Brightness	n=0~100	P/F
VXXG0102	Get Contrast	n=0~100	Pn/F
VXXS0102n	Set Contrast	n=0~100	P/F
VXXG0103	Get Color	n=0~100	Pn/F
VXXS0103n	Set Color	n=0~100	P/F
VXXG0104	Get Tint	n=0~100	Pn/F
VXXS0104n	Set Tint	n=0~100	P/F
VXXG0105	Get Sharpness	0~31	Pn/F
VXXS0105n	Set Sharpness	0~31	P/F
VXXG0106	Get Color Temperature	0: Cold 1: Normal 2: Warm	Pn/F
VXXS0106n	Set Color Temperature	0: Cold 1: Normal 2: Warm	P/F
VXXG0107	Get Gamma	0: PC 1: MAC	Pn/F

		2:Video 3:Chart 4: B&W	
VXXS0107n	Set Gamma	0:PC 1:MAC 2:Video 3:Chart 4: B&W	P/F

**Command Group 02**

ASCII	Function	Description	Return Value
VXXS0201	Select RGB		P/F
VXXS0202	Select RGB2		P/F
VXXS0203	Select DVI		P/F
VXXS0204	Select Video		P/F
VXXS0205	Select S-Video		P/F
VXXS0206	Select HDMI		P/F
VXXS0207	Select BNC		P/F
VXXS0208	Select Component		P/F
VXXS0209	Select HDMI 2		P/F
VXXG0220	Get Current Source	Return 1:RGB 2:RGB2 3:DVI 4:Video 5:S-Video 6:HDMI 7:BNC 8:Component 9:HDMI 2	Pn/F

**Command Group 03**

ASCII	Function	Description	Return Value
VXXG0301	Get Scaling	0: Fill 1: 4:3 2: 16:9 3 :Letter Box 4 :Native	Pn/F
VXXS0301n	Set Scaling	0: Fill 1: 4:3 2: 16:9 3 :Letter Box 4 :Native	P/F
VXXG0302	Blank		Pn/F
VXXS0302n	Blank		P/F
VXXG0303	Auto Keystone On		Pn/F
VXXS0303n	Auto Keystone On		P/F
VXXG0304	Freeze On		Pn/F
VXXS0304n	Freeze On		P/F
VXXG0305	Volume	n=0~8	Pn/F

VXXS0305n	Volume	n=0~8	P/F
VXXG0306	Treble	n=0~16	Pn/F
VXXS0306n	Treble	n=0~16	P/F
VXXG0307	Bass	n=0~16	Pn/F
VXXS0307n	Bass	n=0~16	P/F
VXXG0308	Projection Mode	0:Front 1:Rear 2:Ceiling 3:Rear+Ceiling	Pn/F
VXXS0308n	Projection Mode	0:Front 1:Rear 2:Ceiling 3:Rear+Ceiling	P/F
VXXG0309	Get vertical keystone value	n= -40~40	Pn/F
VXXS0309n	Set vertical keystone value	n= -40~40	P/F
VXXG0311	Adjust the zoom	n=-10~10	Pn/F
VXXS0311n	Adjust the zoom	n=-10~10	P/F
<b>Command Group 04 (Remote Control)</b>			
<b>ASCII</b>	<b>Function</b>	<b>Description</b>	<b>Return Value</b>
VXXS0401	UP arrow		P/F
VXXS0402	DOWN arrow		P/F
VXXS0403	LEFT arrow		P/F
VXXS0404	RIGHT arrow		P/F
VXXS0405	POWER		P/F
VXXS0406	EXIT		P/F
VXXS0407	INPUT		P/F
VXXS0408	AUTO		P/F
VXXS0409	KEystone+		P/F
VXXS0410	KEystone-		P/F
VXXS0411	MENU		P/F
VXXS0412	STATUS		P/F
VXXS0413	MUTE		P/F
VXXS0414	ZOOM+		P/F
VXXS0415	ZOOM-		P/F
VXXS0416	BLANK		P/F
VXXS0417	FREEZE		P/F
VXXS0418	VOLUME+		P/F
VXXS0419	VOLUME-		P/F
VXXS0420	Enter		P/F